

Invacare® **Action**⁴®



Yes, you can.



Manual del usuario



Prefacio

- La información contenida en este manual está sujeta a cambios sin previo aviso. La información está sometida a derechos de autor – los derechos están reservados – la información contenida en esta manual no puede ser fotocopiada o reproducida sin el previo consentimiento por escrito de Invacare.

- Invacare como primer fabricante europeo y mundial de sillas de ruedas, propone una amplia gama de sillas que permite a cada usuario disfrutar de todas las situaciones de la vida diaria. Sin embargo, la elección final del modelo dependerá del usuario, aconsejado por un profesional de la salud.

- Una correcta y eficaz utilización de la silla dependerá de la prescripción médica realizada en función de la patología o discapacidad del paciente.

La silla ha sido especialmente diseñada para uso interior, y de forma limitada para uso exterior. Por favor respete las normas de circulación.

Sello del distribuidor



Introducción

Apreciado cliente,

Acaba de comprar una silla Invacare, le agradecemos su confianza.

Este modelo ha sido diseñado para ofrecerle todas las ventajas y características para satisfacer sus necesidades. Los componentes de la silla han sido seleccionados en función de su calidad y han pasado rigurosos controles a lo largo de todo el proceso de fabricación.

Este manual describe las limitaciones de uso de la silla, las operaciones de mantenimiento y los ajustes que puede realizar usted mismo o las personas de su entorno.

Sin embargo, todas las reparaciones (excepto cámaras) así como algunos ajustes, requieren una formación técnica específica y deben ser realizados por su distribuidor.

La silla Invacare® Action⁴ ha sido diseñada para ayudar a usuarios que no pueden recorrer largas distancias tanto interiores como exteriores. Pueden distinguirse dos tipos de usuarios en función del uso de la silla: uso medio o uso intensivo (ej. el usuario que permanece todo el día en la silla).

SUMARIO

A. PAUTAS GENERALES

1. Seguridad y limitaciones de uso

- 1.1. Alcanzar un objeto desde la silla 3
- 1.2. Transferencias hacia otros asientos 5
- 1.3. Basculación sobre las ruedas traseras 6
- 1.4. Basculación, bordillos 6
- 1.5. Escaleras 7
- 1.6. Pendientes 7

2. Instrucciones de uso

- 2.1. Plegar y desplegar la silla 8
- 2.2. Propulsión de la silla 9

3. Inspecciones de seguridad y mantenimiento

- 3.1. Control de funcionamiento 10
- 3.2. Inspección general 10

4. Transporte

- 4.1. Resultado del test 8
- 4.2. Observaciones 9
- 4.3. Métodos de fijación 8

5. Garantía

- 5.1. Terminos y condiciones 14
- 5.2. Limitación de responsabilidad 14

6. Sumario

Página

14

B. DESCRIPCIÓN DE LA SILLA DE RUEDAS

Página

1. Presentación

- 1.1. Introducción 15
- 1.2. Descripción general 15

2. Ajustes

- 2.1. Unidad de asiento 16
 - 2.1.1 Tapizado asiento 16
 - 2.1.2 Tipos de respaldos 17
 - 2.1.3 Tapizado respaldo 18
 - 2.1.4 Reposapiés 19
 - 2.1.5 Reposabrazos 20
- 2.2. Chasis 21
 - 2.2.1 Flancos 21
 - 2.2.2 Sistema de plegado 21
 - 2.2.3 Tubos de dirección 21
- 2.3. Ruedas traseras 22
 - 2.3.1 Ruedas de 24" 22
 - 2.3.2 Aros 22
 - 2.3.3 Ejes 22
- 2.4. Ruedas delanteras 23
 - 2.4.1 Ruedas delanteras 23
 - 2.4.2 Horquillas delanteras 24
- 2.5. Frenos 24
 - 2.5.1 Freno manual 24
 - 2.5.2 Freno tambor 24
- 2.6. Opciones 25
 - 2.6.1 Opciones asiento 25
 - 2.6.2 Opciones propulsión 26
 - 2.6.3 Opciones seguridad 26
 - 2.6.4 Accesorios 27

3 Características técnicas y equipamiento

- 3.1. Características técnicas 27
- 3.2. Herramientas para ajustes y mantenimiento (no suministrado) 28
- 3.3 Dimensiones 29

I. Seguridad y limitaciones de uso

Para asegurar una utilización segura y eficaz, debe seguir los siguientes parámetros:

- Estabilidad y equilibrio

La silla ha sido diseñada para proporcionar estabilidad durante las acciones de la vida diaria.

Cualquier movimiento incide en la posición del centro de gravedad, pudiendo provocar el vuelco de la silla y la caída.

Para mejorar la seguridad al moverse mucho o al transferirse de un asiento a otro, recomendamos el uso de un cinturón.

- Distribución del peso (figura 1)

El usuario realiza diariamente acciones tales como: inclinarse, apoyarse, entrar y salir de la silla.

Estos movimientos provocan un cambio en el equilibrio de la silla, el centro de gravedad (G) y distribución del peso en la silla.

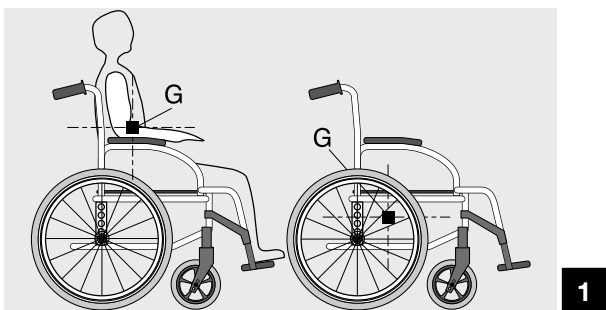

- Peso máximo

El peso de usuario máximo recomendado es 125kg y 150 kg para anchuras de asiento 50,5 - 55,5 & 60,5 cm

El nivel de actividad es, sin embargo, un factor esencial. Por ejemplo, un usuario activo que pese 75 Kg. somete la silla a un uso más intensivo que un usuario que pese 100Kg. Con este propósito, recomendamos consultar a su distribuidor acerca del modelo de silla a elegir dependiendo del uso que va a darse a la misma.

1.1. Alcanzar un objeto desde la silla

Los límites de equilibrio para alcanzar un objeto se describen en los dibujos 2, 3 y 4, han sido establecidos mediante el estudio de una muestra representativa de usuarios de sillas.

- Solamente puede extender los brazos fuera del asiento de la silla (figura 2).

- El cuerpo y la cabeza deben permanecer en los límites de la silla (figura 3).

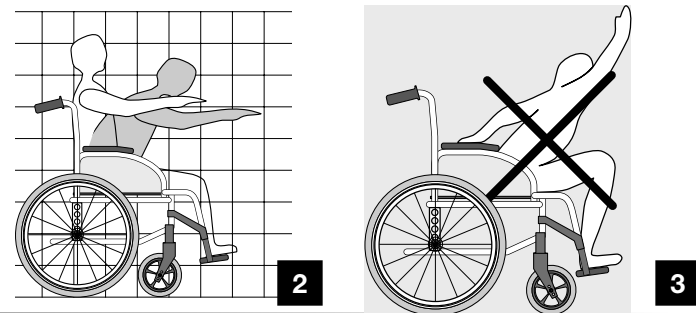

1.1.1. Inclinarsse hacia delante

No incline el tronco más allá de los reposabrazos (figura 4) Para alcanzar un objeto situado delante, debe inclinarse hacia delante; por eso, debe utilizar las ruedas delanteras como apoyo (colocándolas hacia delante) para mantener la estabilidad y equilibrio. Una correcta alineación de las ruedas es esencial para su seguridad (figura 5).

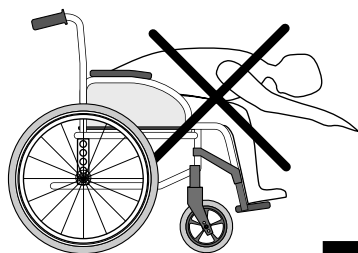

4

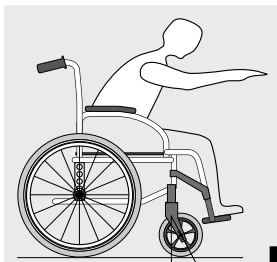

5

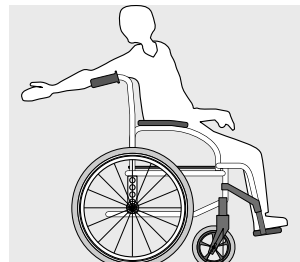

6

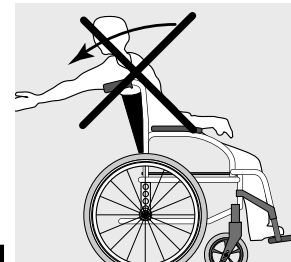

7

1.1.2. Inclinarsse hacia atrás

Coloque la silla lo más cerca posible del objeto al que quiere acercarse de manera que pueda cogerlo estirando el brazo mientras está sentado en la silla en posición normal. En este caso, no se incline hacia atrás porque puede volcar la silla. (figuras 6 y 7).

1.2. Transferencias hacia otros asientos

1.2.1 Transferencias laterales

Estas transferencias pueden realizarse de forma independiente, siempre que cuente con una adecuada movilidad y tono muscular.

- Posicione la silla lo más cerca posible del asiento al que quiera transferirse, con las ruedas delanteras hacia delante. Accione los frenos de las ruedas traseras. Desplace el cuerpo hacia la parte delantera del asiento (figura 8);
- Durante la transferencia, precisará soporte, utilice una tabla de transferencia, siempre que sea posible;
- Si puede mantenerse en pie y tiene suficiente fuerza y movilidad, puede transferirse hacia delante. Abata la paleta y el pescante hacia el exterior, incline el tronco hacia delante apoyándose en los reposabrazos y levántese, desplácese hacia el asiento al que quiera transferirse procure repartir el peso en los brazos y las manos (figura 9A).



1.2.2 Transferencias frontales (figura 9B)

Si puede estar de pie y si tiene suficiente movilidad en la parte superior del tronco, este nuevo reposabrazos le ayudará a realizar transferencias hacia delante.

Dado que este movimiento es difícil de realizar, le recomendamos que pida la ayuda de una tercera persona para prevenir cualquier riesgo de caída.

Primero, bloquee los dos frenos y posicione las ruedas delanteras hacia delante. Por favor, no se apoye en los frenos durante la transferencia.

Luego, agarre la espuma con firmeza, tenga cuidado con sus dedos en el borde del protector de ropa.

Empuje con los brazos para levantarse. El ayudante le puede acompañar durante la transferencia.

Atención:

- Colóquese lo más cerca posible del lugar donde desea sentarse;

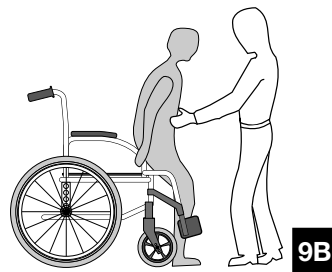

- Al transferirse , colóquese en el parte posterior del asiento para evitar estropear la tornillería, el tapizado o hacer bascular la silla de ruedas hacia delante;
- Accione los dos frenos, no deben ser utilizados como soporte para las transferencias ;
- No se ponga nunca de pie sobre las paletas de los reposapiés al entrar o salir de la silla (figura 10).

1.3. Basculación sobre las ruedas traseras

Para mayor seguridad, esta operación debe ser realizada por una tercera persona. La persona que asiste al usuario debe contar con la fuerza física necesaria y adoptar la postura apropiada para no sobrecargar la espalda (mantenga la espalda recta y flexione las rodillas durante el esfuerzo). Para bascular la silla, la persona que asiste al usuario debe sujetar con firmeza los puños comprobando que estén correctamente fijados. La persona que asiste al usuario debe advertir al usuario que va a bascular la silla hacia atrás y procurar que los pies y las manos del usuario no estén en contacto con la rueda.

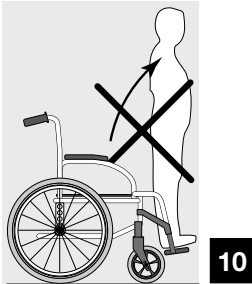

10

A continuación, la persona que asiste al usuario debe apoyar el pie sobre el tubo de la parte inferior del respaldo y bascular la silla hacia atrás . En este punto el usuario notará una diferencia en la repartición del peso (esto sucede al llegar a un ángulo de aprox. 30°). En este momento la silla podrá sortear fácilmente un obstáculo. Finalmente , la persona que asiste al usuario debe hacer descender lentamente la parte delantera de la silla , sujetando la silla por los puños con firmeza.

! Atención :

- Preste atención a las partes de la silla desmontables tales como reposabrazos y reposapiés: no los utilice NUNCA como puntos de soporte para levantar la silla, puede desmontarse y lastimar al usuario o a la persona que lo asiste
- No suelte la silla de forma brusca, aunque esté a pocos cm. el suelo , podría lastimar al usuario.

1.4. Basculación, bordillos

Para subir un bordillo :

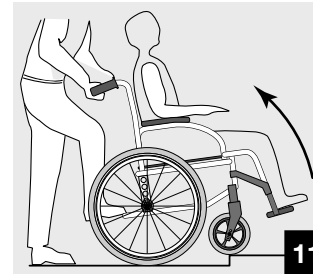

11

- Método 1 (figura 11)

La persona que asiste al usuario coloca la silla delante del bordillo. Bascula la silla desde atrás de manera que las ruedas delanteras sorteén el bordillo, empuja la silla hacia delante hasta que las ruedas traseras queden contra el bordillo y empuje de nuevo la silla hacia delante hasta que las ruedas suban el bordillo y lo franqueen.

- Método 2 (figura 12)

En este caso, la persona que asiste al usuario permanece encima del bordillo y coloca la silla de espaldas al bordillo con las ruedas contra el mismo. Bascule la silla hacia atrás hasta obtener el punto de equilibrio y tire de la silla con un movimiento regular hasta que las ruedas hayan sorteado el bordillo. No haga descender las ruedas delanteras hasta el suelo hasta que haya desplazado la silla suficientemente hacia atrás y franqueado el bordillo.

Para descender un bordillo :

La tercera persona coloca la silla de caras al bordillo, empuja la silla y bascula la silla hacia atrás hasta el punto de equilibrio. Hace avanzar la silla hasta que las ruedas hayan

sorteado el bordillo. Después hace descender progresivamente las ruedas delanteras sobre el suelo.

I.5.Escaleras

Debido a la dificultad del movimiento, recomendamos la ayuda de dos personas, una delante de la silla y otra detrás de la misma.

⚠ **Atención :**

Les recomendamos a los usuarios de más de 125 kg que no usen esta función.

Subir escaleras (figura 13) :

La persona que asiste al usuario se coloca detrás de la silla, balancea la silla hasta que alcance su punto de equilibrio después empuja la silla contra el primer escalón sujetándola con fuerza por los puños para hacerla subir.

La otra persona se coloca delante de la silla, sujeta con firmeza los flancos laterales y levanta la silla por encima del escalón mientras el otro asistente pone un pie en el siguiente escalón y repite la operación.

No haga descender la silla sobre las ruedas delanteras hasta

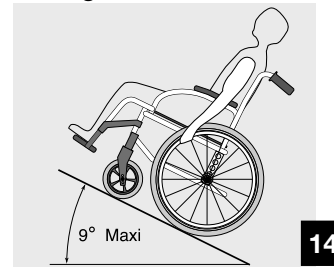
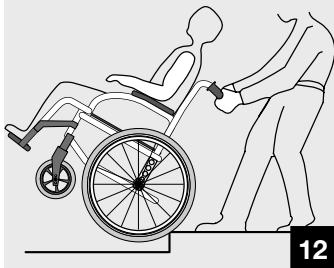

que la persona que asiste al usuario haya sorteado el último escalón.

Para descender escaleras :
el mismo procedimiento anterior en sentido inverso.

Atención :

- No intente levantar la silla por alguna de las partes desmontables (tales como reposabrazos, reposapiernas o reposapiés),
- Evite utilizar escaleras mecánicas, las cuales pueden ocasionarle serias heridas o incluso una caída.

1.6. Pendientes

Se recomienda evitar circular por rampas con un desnivel superior a 9°. Por encima de estos valores la silla puede volcar en caso de circular o intentar desplazarse lateralmente (figura 14)

Subir pendientes (figura 15) :

Incline la parte superior del tronco hacia delante e impulse

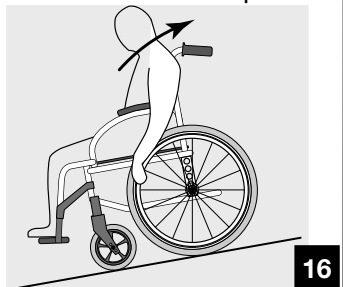
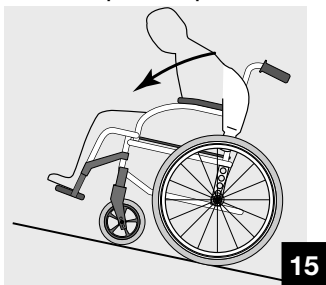

los aros con movimientos cortos para poder mantener la velocidad y controlar la dirección. Si desea parar, accione los dos frenos de forma simultánea.

Bajar pendientes (figura 16) :

Incline la parte superior del tronco hacia atrás y deje que los aros se deslicen en sus manos comprobando que mantiene la velocidad y la dirección.

Atención :

- Evite girar de forma repentina, no intente subir o bajar una pendiente en diagonal (figura 17).

2. Instrucciones de uso

2.1 Plegar y desplegar la silla

2.1.1 Desplegar la silla (figura 18) :

- Con una mano, sujete el reposabrazos o el tubo de asiento y bascule la silla ligeramente sobre uno de los lados

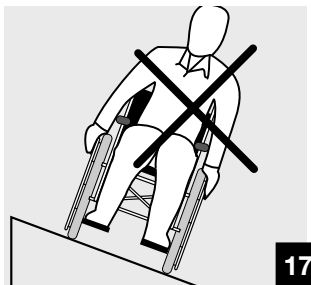

(de manera que una de las ruedas delanteras y una rueda trasera se levanten del suelo) ;

- Con la otra mano empuje el tubo de asiento contrario hasta que la silla quede completamente desplegada . El tapizado de asiento debe quedar completamente desplegado;
- Después accione los dos frenos manuales, abata las paletas y los pescantes y compruebe la distancia de las mismas respecto al suelo (paletas/suelo ver § B-2.1.4). Ahora puede sentarse.

2.1.2 Desplegar la silla (figuras 19 y 20) :

- Abata las paletas ;
- Sujete los dos extremos del asiento (delante y detrás) y levántelo.

Atención :

- Pliegue la silla mientras mantiene el tapizado de asiento levantado para evitar que se enganche con el mecanismo de plegado.

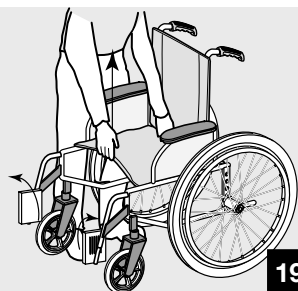

2.2 Propulsión de la silla

La propulsión de la silla se realiza mediante los aros montados en las ruedas. Los aros pueden ajustarse según la altura permitiendo una buena propulsión , pueden además montarse diferentes accesorios para mejorar la prensión. (antideslizantes, recubiertos de plástico, kit de pivotes etc.) Personal médico cualificado puede asesorarle acerca de que característica de propulsión se adapta mejor a su discapacidad.

3. Inspecciones de seguridad y mantenimiento

3.1 Control de funcionamiento

Como usuario, usted será el primero en detectar un posible fallo en el funcionamiento de la silla. La siguiente tabla indica los fallos más fácilmente identificables y los controles preliminares que usted mismo puede llegar a cabo.

En caso de que un fallo persista después de ajustar la presión de los neumáticos y apretar la tornillería, por favor consulte a su distribuidor .

Las cámaras son los únicos componentes que usted puede reparar (ver § B-2.3).

La silla gira hacia la derecha	La silla gira hacia la izquierda	La silla se desplaza lentamente	Las ruedas delanteras se levantan	Chirrios y ruidos	La silla tiene juego	Inspecciones
●	●	●				Compruebe la correcta presión de los neumáticos (cf. § B-2.3)
		●	●	●	●	Compruebe que las tuercas están apretadas
●	●	●				Compruebe el ajuste del ángulo de la horquilla
●	●		●			Compruebe que las 2 ruedas están en contacto con el suelo al mismo tiempo

3.2 Inspección General

Su distribuidor, el cual cuenta con los conocimientos técnicos precisos, es el responsable de reparar la silla.

Le recomendamos que su silla se someta como mínimo a una revisión anual . Un mantenimiento regular le permite la identificación y sustitución de piezas defectuosas y mejora el funcionamiento diario de la silla.

Inspecciones regulares a realizar por el usuario o la persona que lo asiste :

a. General

Compruebe que la silla se pliega y despliega con facilidad. Compruebe que la silla se desplaza en línea recta (sin resistencia ni desvíos)

b. Frenos manuales

Compruebe que los frenos manuales no toquen las cubiertas.

Compruebe que los frenos manuales pueden accionarse fácilmente.

Compruebe que las articulaciones no están desgastadas y tienen juego excesivo.

c. Sistema de plegado

Compruebe que el sistema de plegado no está desgastado o deformado.

d. Protectores de ropa/gomas de reposabrazos

Compruebe que todas las fijaciones están correctamente apretadas.

e. Reposabrazos

Compruebe que los reposabrazos están firmemente sujetos pero son fáciles de desmontar.

f. Goma de reposabrazos

Compruebe que las gomas de reposabrazos están en buen estado.

g. Tapizado asiento y respaldo

Compruebe que los tapizados están en buen estado .

h. Ruedas traseras

Compruebe que las tuercas y rodamientos están bien ajustados.

Compruebe que las ruedas están paralelas al chasis.

i. Aros

Compruebe que los aros no presentan rugosidades .

j. Radios

Compruebe que los aros no están deformados, flojos o rotos.

k. Ruedas delanteras

Compruebe que el eje está apretado haciendo girar la rueda: la rueda debe detenerse progresivamente.

l. Horquilla /tubo de dirección

Compruebe que todas la fijaciones estén correctamente ajustadas.

m. Cubiertas neumáticas y macizas

Compruebe la presión de las cubiertas (valor indicado en el flanco); compruebe el desgaste de la cubierta maciza.

n. Mantenimiento

Limpie las piezas con un trapo suave excepto la tapicería que puede limpiarse con agua y jabón. Debe secar la silla si se moja (ej después de lavarla o si circula lloviendo). Evite circular por superficies mojadas, así como grava hierba etc. (atención: la arena y el agua de mar dañan particularmente los rodamientos) ; al utilizar la silla en interiores, recomendamos el uso de ruedas macizas, especialmente al circular sobre moquetas.

No exponga la silla a una temperatura superior a 40°C (ej. en el interior de un vehículo).

4. Transporte de sillas de ruedas en vehículos

La silla de ruedas Invacare® Action⁴ ha sido objeto de diferentes tests de impacto según la normativa ISO-7176-19: 2001.

Puede ser utilizada para el transporte de usuarios en vehículos especialmente adaptados, debe además fijarse según los métodos descritos a continuación.

Recuerde que lo mejor es transferir al usuario a uno de los asientos del propio vehículo.

Los dispositivos de sujeción mencionados en este texto deben estar conformes a la normativa ISO-10542.

Hemos elegido trabajar con Unwins, reconocido fabricante de dispositivos de fijación de calidad para sillas de ruedas.

4.1 Resultado del test sobre dispositivos montados en sillas de ruedas (ISO-7176-19)

Núm.ensayo P501858A (respaldo fijo)
P500858B (respaldo partido)

Cliente : Invacare Rea AB

Fecha : 05-04-2005

Ensayo efectuado :

Especificación ensayo dinámico ISO-7176-19

Silla de ruedas Fabricante : Invacare Poirier SAS

Modelo : Invacare® Action⁴

Peso : 15,5 kg. (respaldo fijo) 16 kg (respaldo partido)

Configuración : Orientada hacia delante

Dispositivo de fijación de seguridad Fabricante :
 Unwin Safety Systems
 Modelo : 4 Puntos VWR/ATF/K/R
 Dispositivo de sujeción : Rail bas Unwin
 Cinturón usuario Fabricante : Unwin Safety Systems
 Modelo : 3 Puntos VWR/HD/ATF/K/R
 Maniquí Hybrid III
 Peso : 76,5 kg

Configuración de test

Chasis : Altura 46 cm
 Respaldo : Fijo/Partido
 Asiento : Tapizado asiento reforzado
 Reposabrazos : Desmontables
 Reposapiernas : abatibles y desmontables
 Ruedas traseras : 24" neumáticas
 Ruedas delanteras : 8" x 1".1/4 macizas
 Accesorios : Taloneras
 Testado : 05-04-2005

4.2 Observaciones a tener en cuenta para el transporte de sillas de ruedas en el interior de un vehículo.

- Lo mejor es siempre transferir al usuario a un asiento ordinario del vehículo y utilizar el dispositivo de sujeción del interior del vehículo.
- Las sillas de ruedas han sido testadas según una configuración base. La utilización en otras configuraciones no han sido testada. Consultar la sección "RESULTADO DEL TEST SOBRE DISPOSITIVOS MONTADOS EN SILLA DE RUEDAS", para las configuraciones de tests.
- Si es posible, los dispositivos suplementarios deben estar fijados con firmeza a la silla o estar separados o colocados de forma segura en el interior del vehículo durante el transporte. (por e. las mesitas).

- Está prohibido modificar los dispositivos de seguridad o los componentes sin el consentimiento por escrito de Invacare®.
 - El usuario de silla de ruedas debe estar sujeto a la silla mediante un cinturón pélvico fijado a la silla además de un cinturón en diagonal de 3 puntos.
 - Los componentes o elementos de la silla de ruedas tales como reposabrazos, soportes laterales de tronco, ruedas etc. (ver esquema 22) no deben poder deslizarse entre el cinturón y el usuario.
 - La silla de ruedas debe fijarse al vehículo por medio de un cinturón de 4 puntos de acuerdo a la norma ISO-10542-2, según los métodos descritos en este manual .
 - Si el usuario permanece en la silla de ruedas , debe viajar en el sentido de la marcha del vehículo.
 - El peso máximo testado para la silla es de 75 kg. de acuerdo a la norma ISO-7176-19, aunque las sillas han sido probadas para usuarios de hasta 125 kg..
 - La inclinación del respaldo de la silla debe ser lo mas cerca posible de los 90°.
 - Es recomendable utilizar un reposacabeza para las transferencias para reducir el riesgo de lesión en la nuca .Ajuste el reposacabeza en la posición más alta posible.
- NOTA :Aunque los productos y recomendaciones son para mejorar la seguridad, los ocupantes del vehículo tienen el riesgo de sufrir lesiones en caso de colisión y ninguna garantía cubre los accidentes

Posición correcta del cinturón, posición incorrecta del cinturón (esquema 21)

4.3 Métodos de fijación (esquema 22)

A. Fijación frontal con cinchas

1. Fijar los mosquetones sobre la parte delantera del chasis.
2. Afloje los frenos y las cinchas tirando de la silla hacia atrás.
3. Vuelva a accionar los frenos de la silla de ruedas.

B. Fijaciones traseras

1. Sujete los ganchos de las cinchas traseras al chasis justo encima de la platina porta eje.
2. Apriete las cinchas.

C. Sujeción del cinturón de seguridad y cinturón pélvico

1. Compruebe que el cinturón pélvico de la silla esté correctamente bloqueado.
2. Bloquear el cinturón de seguridad de 3 puntos del vehículo sobre el usuario.

Si su vehículo no cuenta con cinturón de seguridad, le recomendamos si es posible trasladarse a un asiento del vehículo.

El cinturón debe permanecer cerca del cuerpo del usuario evitando que quede alejado debido a elementos como : reposabrazos, soportes de tronco, ruedas, etc.

D. Cinturón pélvico

1. El cinturón de mantenimiento debe ser montado tal como se indica en el esquema 23.

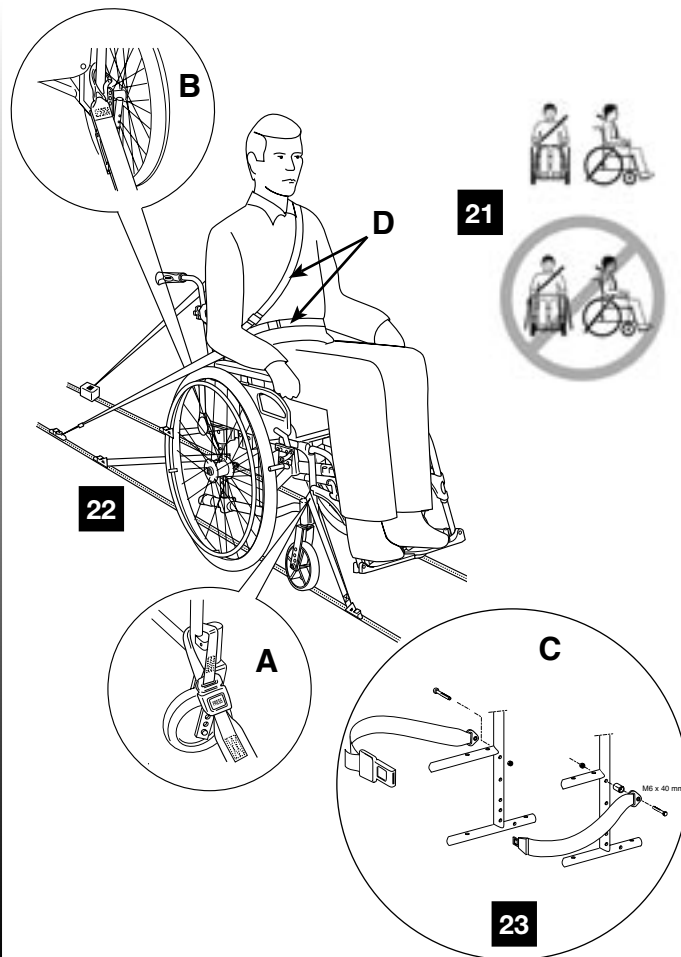

5. Garantía

5.1 Terminos y condiciones estándar Invacare:

Invacare garantiza esta silla manual por un periodo de 2 años para el chasis y la cruceta y para el resto de piezas sujeto a las siguientes condiciones :

- Solamente para sillas que hayan sido vendidas al precio recomendado por Invacare están cubiertas en garantía.
- Si se detecta un fallo el distribuidor debe ser notificado de inmediato.

- El fabricante no aceptará responsabilidad por daños causados por un mal uso o la falta de seguimiento de las instrucciones de este manual del usuario.

- Durante el periodo de garantía cualquier defecto de fabricación o material, será sustituido o reparado sin cargo por Invacare.

- La garantía quedará invalidada si realiza una modificación no autorizada a la silla.

- Los derechos estatutarios del consumidor no están afectados.

5.2 Limitación de responsabilidad

Esta garantía no se extiende a los costes resultantes de un fallo , en particular costes de envío y viaje, pérdida de efectivo, gastos etc.

Invacare no considerará garantía :

- Desgaste o rotura por uso.
- Uso incorrecto o inapropiado.
- Defecto de montaje o ajuste por parte del comprador o tercera persona.
- Defecto por montaje de recambios no autorizados.

6 Sumario

- Peso máximo recomendado del usuario : 125 kg.
- No intente alcanzar objetos si tiene que desplazarse hacia delante del asiento.
- No intente recoger objetos desde el suelo si tiene que inclinarse entre sus rodillas.
- No se incline por encima del tapizado de respaldo para alcanzar objetos situados detrás suyo: podría volcar la silla.
- Accione los dos frenos manuales simultáneamente.
- Los frenos manuales son frenos de estacionamiento: no deben ser utilizados en una pendiente o como soporte durante las transferencias.
- No bascule la silla (escalones, bordillos) sin la ayuda de una tercera persona.
- No circule por escaleras o escaleras mecánicas con la ayuda de una sola persona que pueda asistir al usuario, podría provocarle serias lesiones.
- No utilice la silla a menos que las cubiertas tengan la presión adecuada indicada en el flanco de las mismas.
- No sobrehinche las cubiertas : los neumáticos podrían explotar y causar lesiones al usuario.

B. DESCRIPCIÓN DE LA SILLA DE RUEDAS

I. PRESENTACIÓN

I.1. Introducción

Su silla ha sido ajustada según una serie de ajustes estándar; la misma, sin embargo, debe ser ajustada según sus necesidades. Los párrafos siguientes describen las diferentes funciones y posibles ajustes así como las opciones disponibles. El usuario puede realizar diferentes ajustes, otros ajustes, sin embargo, deben ser realizados por el distribuidor.

Importante : según el modelo u las opciones seleccionadas la nueva silla Action⁴ puede contar con los componentes o opciones descritos en las siguientes páginas.

 **Este es un símbolo de atención ; debe seguir imperativamente las instrucciones proporcionadas en estos párrafos para prevenir lesiones así como evitar accidentes entre las personas de su entorno!**

I.2. Descripción general (ver foto)

Su silla de ruedas consta de diferentes piezas. Este manual describe solamente las piezas principales. Recomendamos familiarizarse con los siguientes términos a fin de comprender mejor el funcionamiento de la silla :

- **El sistema de asiento consta del tapizado de asiento y del tapizado de respaldo, el respaldo y los reposabrazos. Esta unidad ha sido diseñada para proporcionar un confort óptimo ;**
- **El soporte abatible del reposapiés situado entre el chasis y el reposapiés se abate para facilitar las transferencias y puede desmontarse durante el transporte ;**
- **El reposapiés consta del pescante y el tubo más paleta que sirve de soporte para los pies ;**
- El chasis consta de flancos laterales y el mecanismo de plegado que incluye los tubos de asiento. Estas partes componen el chasis, el cual sirve de soporte para los diferentes componentes de la silla probado hasta 125 kg ;
- **El tubo de dirección es la unión entre el chasis y las ruedas giratorias, permite ajustar el ángulo de asiento ;**
- La rueda trasera se compone de la rueda , el eje y el aro. Las ruedas traseras garantizan la estabilidad trasera y permiten la propulsión de la silla a través de los aros. Los aros están fijados en soportes de ruedas multiajustables ;

- El conjunto de rueda delantera consta de la rueda delantera y la horquilla. Las ruedas giratorias aseguran el contacto con el suelo en la parte delantera y determinan la dirección según la orientación de las horquillas ;

- El freno manual es un freno de estacionamiento . Los dos frenos manuales se utilizan para asegurar la silla durante largas paradas.

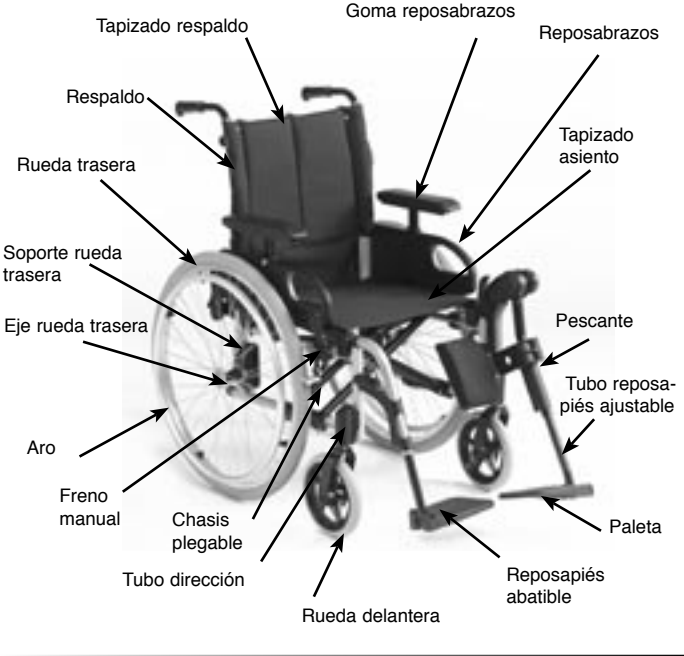

2. Ajustes

2.1. Unidad de asiento

2.1.1. Tapizado asiento

- Asiento estándar :
- Tapizado de nilón con o sin cinchas de velcro: las cinchas de velcro son necesarias para un buen posicionamiento del cojín (foto I) : por favor asegúrese que el cojín está correctamente colocado en el asiento.

- Asiento acolchado : proporciona un soporte cómodo al usuario para usuarios que no necesitan un cojín para la vida diaria.

▲ **Los tapizados estándar no son ajustables**; en el caso de que el tapizado de asiento se combe, recomendamos contacte a su distribuidor para su sustitución.

⚠ Si precisa cojín, el tapizado de asiento debe contar con cinchas de velcro para sujetarlo correctamente. De esta manera se evita que el cojín pueda resbalar y se evita la caída.

▲ Invacare proporciona una amplia gama de cojines adaptados a sus necesidades. Por favor contacte con su distribuidor.



2.1.2. Tipos de respaldos

- Respaldos fijos : estos dos respaldos no precisan ajustes , pueden incorporar respaldo acolchado o respaldo ajustable en tensión (opcional, ver § 2.1.3.).

-Respaldo fijo ajustable en altura. (foto 2) :

Pliegue la silla con cuidado para facilitar la operación, afloje los tornillos (A) con una llave Allen (5 mm). Elija la altura deseada y apriete los dos tornillos con firmeza (A)

- Respaldo partido (foto 3) :

Altura de respaldo 45 cm.

• Para reducir el espacio al transportar la silla, accione la palanca (B) tirando o empujando la misma y abatiendo la parte superior del respaldo.

Para volver a la posición inicial, sitúe el respaldo en posición vertical, el mismo queda automáticamente anclado.

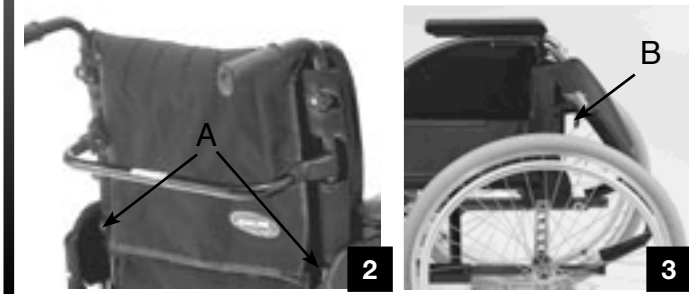

 Los ajustes deben ser siempre realizados antes de que el usuario se siente en la silla, para evitar cualquier riesgo de accidente.

- Respaldo reclinable (0° - 30°, añadir 39/41/43 o 47/49/51 cm de altura de respaldo)

El ángulo puede ajustarse muy fácilmente lo que proporciona una posición de descanso confortable.

Tire de las palancas de manera simultánea (A) para proporcionar el mismo ángulo en ambos lados, suelte las palancas cuando haya alcanzado el ángulo deseado. (foto 4-4A)

• Versión mecánica (4 posiciones en intervalos de 10°).

Empuje los tubos del respaldo antes de accionar las palancas, sirve para soltar el sistema de bloqueo.



• Versión por pistones de gas (de 0° a 30° sin intervalos) (foto 6-6A)

Los pistones neumáticos ayudan a la persona que asiste al usuario a incorporar al paciente, siempre debe accionar el respaldo cuando el usuario esté sentado en la silla.

 Recomendamos que esta operación sea realizada por la persona que asiste al usuario. Siempre debe comprobar que el respaldo queda correctamente anclado para ofrecer un uso seguro al usuario. Procure mantener alejados los dedos de las partes móviles para prevenir cualquier accidente ! (palancas, cilindros, mecanismos, etc.)

Evite accionar las palancas (A) al realizar transferencias laterales, por ejemplo para evitar desestabilizar la posición del usuario!

La siguiente frase: para mejorar la seguridad del usuario, cuando el respaldo está reclinado, recomendamos el uso de ruedas antivuelco disponible como opción.

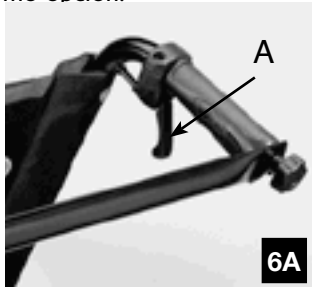

▲ El mantenimiento del respaldo reclinable varía según la utilización, por favor contacte con el usuario.

Según la evolución de su discapacidad, existe una gama de respaldos adaptados a sus nuevas necesidades, gracias por dejarse aconsejar por su distribuidor.

2.1.3. Tapizado respaldo

- Tapizado de respaldo estándar :

• Respaldo acolchado : proporciona un excelente confort para usuarios que no precisan un soporte específico en la parte superior del tronco.

▲ En el caso de que el tapizado de respaldo se deteriore, contacte con su distribuidor para su sustitución.

• Tapizado de respaldo ajustable en tensión (foto 7) : permite ajustes en la curvatura del respaldo basados en la postura del usuario.

Levante la solapa (A) y tire de las cinchas (B) para tensarlas

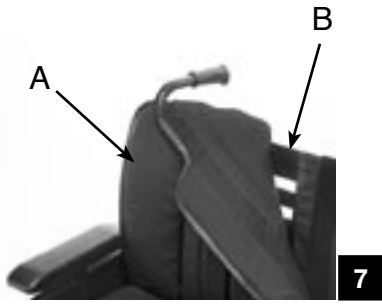

o aflojarlas. Cada cincha puede ajustarse de forma separada. Vuelva a colocar correctamente la solapa (A).

 Compruebe el estado y posicionamiento de las cinchas de velcro. Realice siempre este ajuste antes que el usuario se siente en la silla !

2.1.4. Reposapiés

- Reposapiés estándar (foto 8) : se abaten hacia el exterior durante las transferencias y pueden desmontarse durante el transporte. Accione la palanca (A) y haga girar el reposapiés hacia el exterior o hacia el interior en caso de espacio reducido. Para volver a la posición inicial alinee el pescante , ancla automáticamente.

Para retirar el reposapiés, tire del mismo después de desbloquear la palanca. Realice el procedimiento a la inversa para volverlo a montar.

- Reposapiernas (foto 9-10) : realiza la misma operación que los reposapiés para abatir o desmontar el reposapiernas,

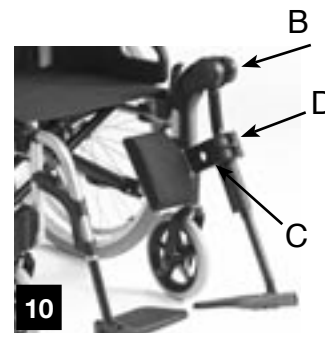
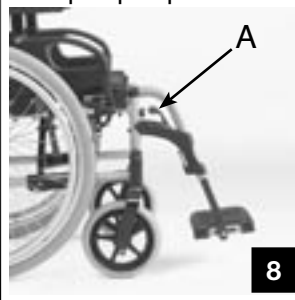

accionando la palanca (A) que desbloquea el sistema. Para ajustar el ángulo, sujete la pierna con una mano mientras afloja la palomilla (B) con la otra mano. Levante o haga descender el reposapiernas hasta la posición deseada y apriete con firmeza la palomilla (B).

La almohadilla se abate durante las transferencias y es ajustable en altura al aflojar el tornillo. Después de aflojar el tornillo (C), ajuste la almohadilla a la altura deseada y apriete el tornillo de nuevo (C). Además la profundidad es también ajustable : afloje el tornillo (D), sitúe la almohadilla en la nueva posición y vuelvalo a apretar con firmeza (D).

- Paletas (foto 11-12) : la paleta puede abatirse durante las transferencias ; Las paletas son ajustables en altura y pueden ser fijas o ajustables en ángulo (opcional).

Afloje los tornillos (A) para ajustar a la altura deseada, apriete con firmeza los tornillos después del ajuste.

La paleta se articula mediante una rueda dentada (opcional) : afloje el tornillo (B), ajuste al ángulo deseado y apriete de nuevo.

- Cinchas : para asegurar un buen posicionamiento de los pies pueden existir dos tipos de cinchas : la talonera ajustable o fija y la cincha apoyapantorrillas ajustable por velcros.

Nota : los reposapiés estándar y los reposapiernas se montan por pares en la silla ; Al desmontar el reposapiés o reposapiernas recuerde que la silla cuenta con los mismos en el lado derecho y el lado izquierdo!



No levante la silla por los reposapiés o reposapiernas ! Para evitar lesionarse al abatir, desmontar o ajustar los reposapiés mantenga los dedos fuera de alcance de las partes móviles !

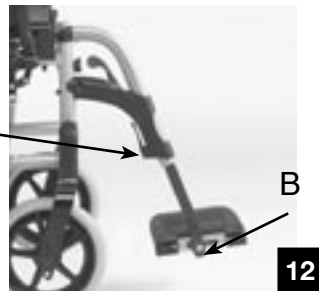

2.1.5. Reposabrazos

- Desmontable :

• Simple n°1 (foto 13-14): para desmontar los reposabrazos, tire de los mismos hacia arriba. Previamente, pulse el clip (B) situado en la base des reposabrazos. Siga el procedimiento a la inversa para volverlo a montar.

Para ajustar la altura (3 posiciones), retire el tornillo (A), ajuste a la altura deseada y vuelva a colocar el tornillo (A), apriete el tornillo sin forzarlo.

A partir de ahora, los reposabrazos con fijación central (n°1 & n°4) van equipados con un soporte ajustable (en 2 partes) que le permite reducir el juego y facilitar la extracción vertical del tubo, apretando o aflojando los 4 tornillos (B) según el resultado deseado, (foto 14).

- Abatible, desmontable n°2 (fotos 15 & 16):

Esta gama de reposabrazos son abatibles para facilitar las transferencias y se desmontan para un fácil transporte

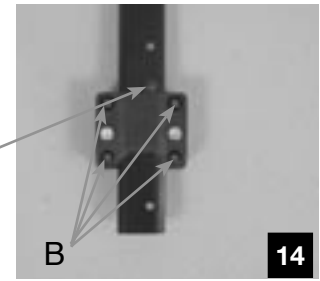
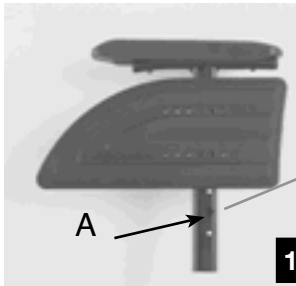

Para abatir el reposabrazos, pulse el pivote (A), siga el procedimiento a la inversa para montarlo procurando que el pivote (B) esté correctamente anclado en su fijación.

Para desmontar el reposabrazos, abátalo completamente hacia atrás y tire del mismo hacia arriba. Siga el procedimiento a la inversa para volverlo a montar

El nuevo diseño integra protección de espuma (C) y un protector de ropa recortado (D) para facilitar las transferencias. Luego, agarre la espuma con firmeza, tenga cuidado con sus dedos en el borde del protector de ropa.

Empuje con los brazos para levantarse. El ayudante le puede acompañar durante la transferencia.

Con el tiempo, la espuma (C) que recubre el asidero del reposabrazos se puede desgastar. Se aconseja pedirle a su distribuidor que se lo cambie.

Nota: Refiérase al párrafo 1.2.2 Transferencias frontales, para instrucciones de seguridad.

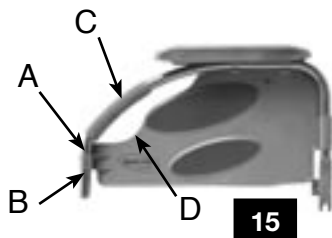

• Monobloc ajustable n°5 (foto 17-18) :

Para abatir el reposabrazos hacia atrás accione el gatillo gris(A). Para volver a abatir el reposabrazos hacia delante compruebe que la guía (B) quede correctamente colocada en su anclaje.

Para ajustar la almohadilla en altura y profundidad.

Afloje ligeramente el tornillo (C), ajuste a la altura deseada según los orificios existentes y apriete con firmeza el tornillo; Afloje ligeramente los dos tornillos (D) y deslice el reposabrazos hacia abajo hasta alcanzar la profundidad deseada, apriete de nuevo los dos tornillos (D).

Nota : los reposabrazos se montan por pares en la silla, cuando los desmonte recuerde desmontar el reposabrazos derecho y el izquierdo !



Nunca levante la silla por los reposabrazos !

Mantenga los dedos alejados de las partes móviles durante el plegado, desmontaje o ajustes para prevenir lesiones !

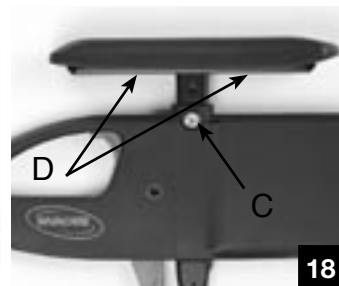
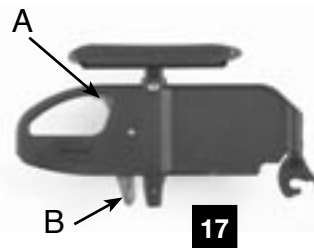

2.2. Chasis

2.2.1. Flancos

Los flancos o montantes laterales han sido diseñados para incorporar los tubos de dirección de las horquillas y múltiples ajustes para el montaje de las ruedas traseras. Estos soportes permiten cinco alturas y dos posiciones de longitud distintas. (Avanzada para una mejor maniobrabilidad o hacia atrás para mejor estabilidad).

2.2.2. Sistema de plegado

Consta de una doble cruceta que integra los tubos de asiento.

Para plegar y desplegar la silla, ver capítulo A “ General ”, párrafo 2.1.

2.2.3. Tubos de dirección

Proporcionan tres posibles inclinaciones del plano de asiento (0° , 3° o 6°) según la capacidad de propulsión del usuario, altura asiento suelo y ruedas delanteras y traseras.

▲ Todos estos ajustes y cambios de posición deben ser realizados por un técnico profesional con la supervisión del médico prescriptor. Por favor contacte con su distribuidor.

2.3. Ruedas traseras

2.3.1. Ruedas

Las ruedas traseras de 24" (610 mm) son de radios o de composite. Las ruedas de 22" (550 mm) son solamente de radios. Pueden ser neumáticas o macizas.

Las ruedas de radios de 24" pueden incorporar opcionalmente protectores de radios para evitar lesiones en los dedos durante la propulsión.

Reparación (foto 19) : una rueda pinchada debe desmontarse para poder ser reparada. Desmonte la llanta (cubierta y cámara) repare o sustituya la cámara , vuelva a montar la cubierta en la llanta. Hinche la rueda de acuerdo a las especificaciones que se detallan en el flanco de la cubierta.



2.3.2. Aros

Sirven para propulsar la silla. Pueden estar fabricados en aluminio anodizado o revestimiento antideslizante (opcional).

El montaje y posicionamiento debe ser realizado por un técnico especializado siguiendo la prescripción de un fisioterapeuta. Por favor consulte con su distribuidor.

Los aros permanecen en contacto permanente con las manos, compruebe su estado !

2.3.3. Ejes

Los ejes fijan las ruedas al chasis. Los ejes pueden ser fijos o ejes de desmontaje rápido :

- Ejes fijos : compruebe regularmente el buen ajuste del eje.
- Ejes de desmontaje rápido Quick-release (foto 20) : apriete el botón (A) e inserte el eje en el buje. Coloque el conjunto en el palier (B) del soporte de la rueda multiajustable hasta que quede bloqueado. Las bolitas (C) deben sobresalir por



encima del rodamiento y no debe existir un juego lateral importante .

Para reducir el juego al mínimo (foto 21), retire el eje y ajuste la tuerca utilizando una llave de 19 mm. Después bloquee el eje con una llave de 11 mm.

 Para evitar cualquier riesgo de caída , compruebe que el eje y botón (A) y las bolitas estén completamente bloqueadas para asegurar el correcto anclaje de las ruedas traseras. El eje de desmontaje rápido es una pieza delicada, tenga cuidado con los golpes y límpiela regularmente para asegurar un buen funcionamiento del mecanismo.

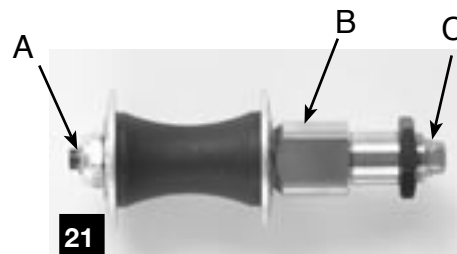

2.4. Ruedas delanteras

2.4.1. Ruedas

Las ruedas delanteras están disponibles en 8" de diámetro (200 mm) y dos anchuras, 1 3/8" (32 mm) y 2" (50 mm), o 6" de diámetro (150 mm) y una sola anchura de 1 3/8" (32 mm). Pueden ser neumáticas o macizas.

Esta disponible una rueda de 5" (100 mm) semi maciza.

Nota : refiérase al párrafo 2.3.1. para el mantenimiento periódico.

2.4.2. Horquillas

La posición de la horquilla puede variar en función de la altura asiento suelo, ruedas delanteras y ruedas traseras seleccionadas.

▲ Por favor si desea cambiar la horquilla o las ruedas delanteras contacte con su distribuidor.

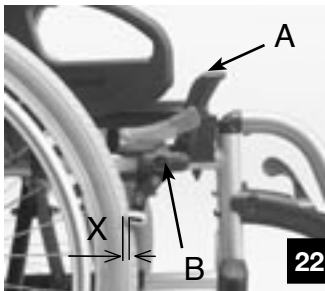

2.5. Frenos

2.5.1. Frenos manuales

Los frenos manuales (foto 22) han sido diseñados para inmovilizar la silla durante paradas prolongadas. No deben ser utilizados para disminuir la velocidad de la silla o ser utilizados de soporte durante las transferencias. Debe ser accionados de manera simultanea.

Para frenar, empuje la palanca (A) hacia delante.

La palanca se abate para facilitar las transferencias . Una vez los frenos están accionados , la silla debería permanecer inmovilizada.

Nota : los ajustes de los frenos deben realizarse según el diámetro y el tipo de ruedas

Después de hinchar la cubierta o después de desgastarse puede ser necesario ajustar los frenos. Para ajustar los frenos , afloje los dos tornillos (B) y deslice el conjunto del freno para obtener el siguiente valor entre la rueda y el patín del freno en posición no bloqueada. Cubierta maciza X = 6 mm, Neumática X = 5 mm



Apriete con firmeza los tornillos (B) después del ajuste. Mantenga los dedos alejados de las partes móviles para evitar accidentes!

2.5.2. Freno tambor

Además de las funciones propias de los frenos manuales , los frenos tambor proporcionan una reducción (por ejemplo en una pendiente) y mejoran la seguridad y son efectivos a pesar de que el neumático esté deshinchado !

Se dispone de dos versiones : (fotos 23 y 24) freno tambor

acompañante y freno tambor usuario y acompañante.

Para frenar, tire gradualmente de la palanca (A) hacia arriba.

Para bloquear la silla al detenerse, con la palanca (A) apretada, pulse el anclaje (B) para bloquearla. Para desbloquearlas tire de la palanca hacia arriba.

Para ajustar la frenada: gire el tonillo (C) en el sentido contrario a las agujas del reloj para aumentar la fuerza de frenado y en el sentido horario para reducirlo.

▲ Los ajustes específicos de los frenos de tambor deben ser realizado por un distribuidor.

 Accione los dos frenos de forma simultánea y no frene en pendientes superiores al 5% para asegurar un perfecto control de la dirección de la silla!

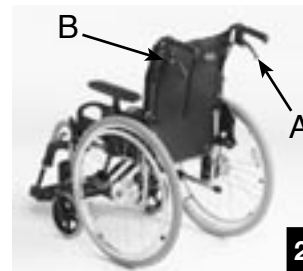

23

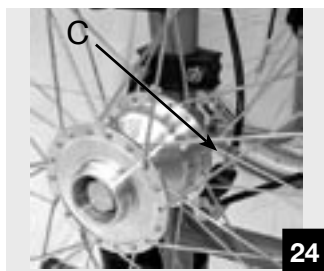

24

2.6. Opciones

2.6.1 Opciones asiento

Tensor de respaldo (foto 25): asegura el mantenimiento en tensión del tapizado de respaldo y permite, en posición alta, una mejor posición a la tercera persona para empujar la silla.

Nota: es escamoteable para plegar la silla, aflojar ligeramente el botón (A) tire hacia arriba y hágalo girar hasta la posición vertical a lo largo del respaldo.

Tensor de respaldo desmontable (foto 26):

Pulse el pivote (C) y abata el tensor de respaldo. Invertir el procedimiento para instalarlo de nuevo.

Compruebe que el pivote esté bien ajustado en su agujero.

 No levante la silla sujetándola por el tensor. Existe el riesgo de desanclarlo tirando del mismo hacia arriba. Mantenga los dedos alejados de las partes móviles para prevenir cualquier accidente.

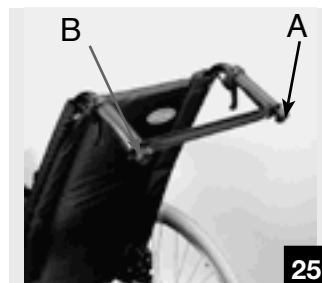

25

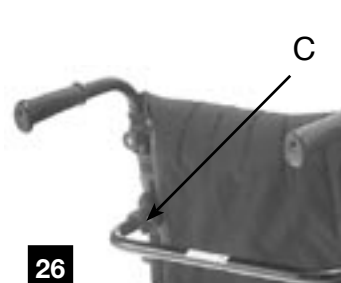

26

2.6.2. Opciones propulsión

- Versión transit (foto 27) : la silla ha sido diseñada para ser únicamente propulsada por una tercera persona. Para facilitar las transferencias laterales y ahorrar espacio, la silla cuenta con ruedas traseras de 12" (315 mm) neumáticas o macizas.

Los frenos manuales (frenos de tambor opcionales) son solamente accesibles por el acompañante. Accione la palanca (A) para bloquear la silla en posición de estacionamiento.

Nota : para mayor información acerca del uso de los dos tipos de freno, consulte los párrafos 2.5.1 y 2.5.2.



27

2.6.3. Opciones de seguridad

- Cinturón de mantenimiento :

- Cinturón tipo velcro (foto 28) : coloque las dos cinchas una encima de la otra en función de la talla del usuario.
- Cinturón con hebilla (foto 29) : para abrochar el cinturón, enganche la parte (A) en la parte (B), para abrir presione (C).

En función de la talla del usuario, tire de uno de los extremos de cinchas, pasando en la parte (B) de la hebilla y ajuste pasándola (D) en función del largo restante.

 **La posición del cinturón depende del usuario y de su discapacidad, debe ser definida por un prescriptor médico y montado por su distribuidor.**

Compruebe que el cinturón no queda atrapado entre los radios de la rueda trasera.

El cinturón de la silla no puede ser usado como cinturón de seguridad en el interior de un vehículo.

Compruebe que el pivote esté bien ajustado en su agujero



28

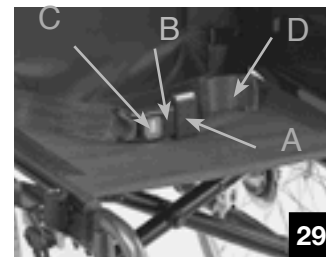

29

Antivuelcos con pisapié (foto 30): impide que la silla vuelque hacia atrás cuando se usa un respaldo reclinable, o cuando se conduce en una pendiente o en caso de obstáculos. Se regulan en altura.

Los antivuelcos son abatibles y no hace falta desmontarlos cuando no se usan. Girarlos (media vuelta) a la vez que presiona el botón.

La distancia recomendada entre las ruedas de los antivuelcos y el suelo es de 3 a 5 cm; Esta distancia depende de la posición y del diámetro de la rueda trasera. Presione el botón (A dibujo 31) y regule la altura deseada en función de los agujeros predeterminados .

Asegúrese de que los pivotes de seguridad estén encajados en los agujeros a fin de evitar cualquier riesgo de caída.

Pisapié (foto 32) : permite al acompañante bascular fácilmente la silla al sortear un obstáculo (bordillo, escalón, etc.) ; Empuje el pisapié hacia abajo con el pie (derecho o izquierdo) y mantenga el equilibrio por medio de los puños de respaldo. El pisapié se monta de la misma manera que las ruedas anti vuelco, en el mismo tubo.

2.6.4. Accesorios

- Mesita transparente (foto 33) : se coloca en las gomas de los reposabrazos (solamente reposabrazos largos). Deslice la bandeja hacia delante o hacia atrás según la constitución del usuario.

 No coloque objetos pesados e inestables, recipientes con líquidos calientes o corrosivos que al caer pueden provocar graves lesiones.

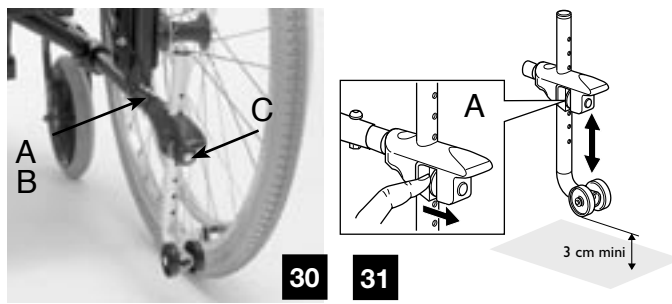

3. Características técnicas y equipamiento

3.1. Características técnicas:

Peso máximo usuario :	125 kg (150 kg)
Anchura asiento :	38/40.5/43/45,5/48 cm (50.5 /55,5/60,5 cm)
Profundidad asiento :	40/45 cm
Altura asiento/suelo :	51/48.5/46/43.5/41/38,5 cm
Ruedas traseras :	24" (610 mm) neumáticas
Ruedas delanteras :	8" (200 mm) macizas
Freno estacionamiento :	Freno manual /patín con muescas
Respaldo :	Fijo, partido, reclinable
Reposabrazos :	Desmontables, desmontables y abatibles
Pescantes y reposapiernas:	Desmontables y abatibles
Tapizado de asiento :	Tapizado negro reforzado
Chasis :	Aluminio, acabado epoxy
Peso medio de la silla :	15 kg

3.2. Herramientas para ajustes y mantenimiento regular (no suministrado) :

Pieza	Herramienta
Freno	llave Allen 5 mm
Tubo reposapiés	llave Allen 5 mm
Paleta	llave Allen 5 mm
Reposabrazos ajustables n°4 y n°5	llave Allen 5 mm
Reposabrazos simples n°1	llave Allen 4 mm llave plana 10 mm
Goma reposabrazos	llave Torx T20
Rueda delantera	llave 13 mm (X 2)
Rueda trasera eje fijo	llave 24 mm (X 2)
Eje desmontaje rápido	llave 24 / 27 mm llave 11 / 19 mm

3.3. Dimensiones



































Imagen	Descripción	Valor mín./máx.	Imagen	Descripción	Valor mín./máx.
	Anchura de asiento efectiva (mm)	380/605		Altura del respaldo con reposacabeza (mm)	1045/1290
	Anchura total exterior (mm)	590/815		Largo total de la silla (mm)	1050/1110
	Anchura de la silla plegada (mm)	305		Largo sin reposapiés (mm)	830/900
	Altura total (mm)	900/1030		Distancia entre rueda delantera y trasera (mm)	390/550
	Altura trasera asiento suelo (mm)	360/510		Ángulo de respaldo (°)	0/30
	Altura delantera asiento suelo (mm)	385/510		Ángulo del pescante (°)	80
	Altura del respaldo (mm)	380/510		Distancia entre el reposapiés y el asiento (mm)	350/480
	Altura de la silla con el respaldo plegado (mm)	N/A		Distancia entre reposabrazos y respaldo (mm)	250/350

Imagen	Descripción	Valor mín./máx.	Imagen	Descripción	Valor mín./máx.
	Altura de los reposabrazos fijos (mm)	200/260		Altura de obstáculo máximo (mm)	128
	Altura de los reposabrazos ajustables (mm)	190/295		Pendiente máxima en descenso (°)	21
	Altura de los reposabrazos escritorio (mm)	130		Pendiente máxima en subidas (°)	18
	Diámetro de la rueda trasera (mm)	560/610		Inclinación máxima lateral (°)	18,5
	Diámetro del aro (mm)	470/520		Partes desmontables Ruedas Reposapiés Reposabrazos	
	Ángulo del plano de asiento (°)	0/6		Peso total en vacío Kg	15/15,5
	Altura sin la rueda trasera (mm)	605		Peso máximo del usuario (kg.)	125 150
	Radio de giro (mm)	850		Peso del componente más pesado Kg	9
	Espesor del cojín (mm)	50		Materiales del asiento Clasificación al fuego	Nylon:M4 NF EN 1021-1 NF EN 1021-2



Yes, you can.

Invacare® France Operations SAS Route de Saint Roch 37230 FONDETTES

Invacare® n.v.

Autobaan 22 8210 Loppem (Brugge) **Belgium** ☎ +32 (50) 831010 **Fax** +32 (50) 831011

Invacare® A/S

Sdr. Ringvej 39 2605 Brøndby **Danmark** ☎ (kundeservice) +45 - (0) 3690 0000 **Fax** (kundeservice) +45 - (0) 3690 0001

Invacare® Deutschland GmbH

Kleislstraße 49 32457 Porta Westfalica **Deutschland**
☎ (Technische Hotline) 01 80 - 5 26 22 64 **Fax** (Technische Hotline) 01 80-5 26 22 75

Invacare® SA

c/Areny s/n Poligon Industrial de Celrà 17460 Celrà (Girona) **España** ☎ +34 - (0) 972 - 49 32 00 **Fax** +34 - (0) 972 - 49 32 20

Invacare® Poirier SAS

Route de St Roch F-37230 Fondettes **France** ☎ +33 - (0) 2 47 62 64 66 **Fax** +33 - (0) 2 47 42 12 24

Invacare® Mecc San s.r.l.

Via dei Pini, 62 I-36016 Thiene (VI) **Italia** ☎ +39 - (0) 445-380059 **Fax** +39 - (0) 445-380034

Invacare® AS

Grensesvingen 9 0603 Oslo **Norge** ☎ (kundeservice) +47 - 22 57 95 10 **Fax** (kundeservice) +47 - 22 57 95 01

Invacare® PORTUGAL Lda

Rua Senhora de Campanhã 105 4369-001 Porto **Portugal** ☎ +351-225105946 **Fax** +351-225105739

Invacare® AB

Fagerstagatan 9 163 91 Spånga **Sverige** ☎ (kundtjänst) +46 - (0) 8 761 70 90 **Fax** (kundtjänst) +46 - (0) 8 761 81 08

Invacare® B.V.

Celsiusstraat 46 NL-6716 BZ Ede **The Nederland** ☎ +31 - (0) 318 - 69 57 57 **Fax** +31 - (0) 318 - 69 57 58

Invacare® Ltd

South Road Bridgend Mid Glamorgan CF31 3PY **United Kingdom**
☎ (Customer Service) +44 - (0) 1656 - 647 327 **Fax** (Customer Service) +44 - (0) 1656 - 649 016

SP

V2

AC4-G-01 SP V2
04/2006