

alber

**KLEIN.
LEICHT.
WENDIG.**

e-fix[®]
Elektrischer Zusatzantrieb

Gebrauchsanweisung	<u>de</u>
User manual	<u>en</u>
Instructions d'utilisation	<u>fr</u>
Manual de instrucciones	<u>es</u>
Istruzioni per l'uso	<u>it</u>
Brugsvejledning	<u>dk</u>
Gebruiksaanwijzing	<u>nl</u>
Bruksanvisning	<u>no</u>
Instruktionsbok	<u>se</u>

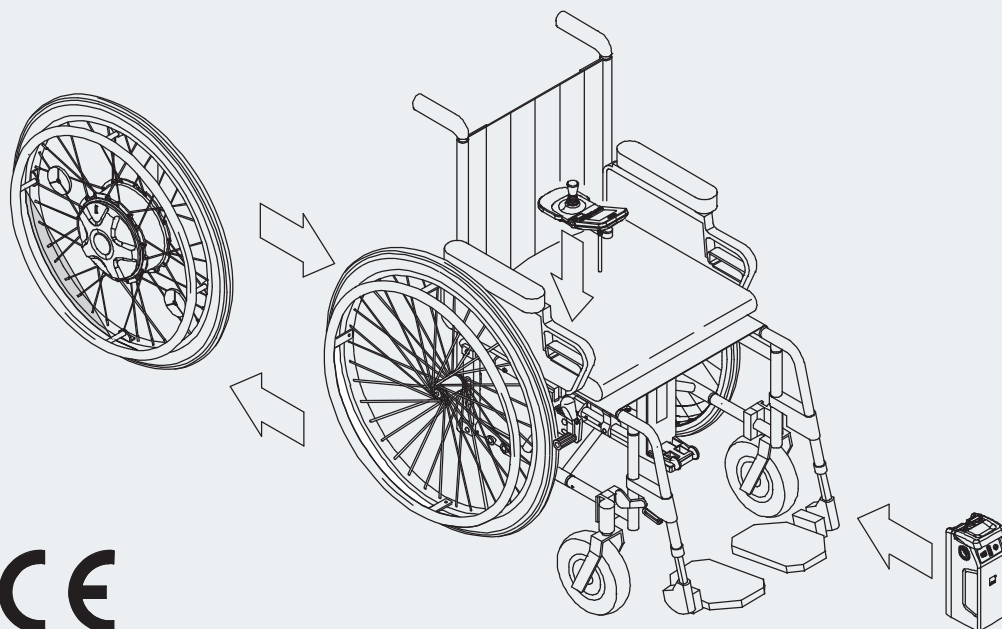

CE

Service Center (Deutschland)

Montag bis Donnerstag von

8.00 - 18.00 Uhr

Freitags von

8.00 - 16.00 Uhr

erreichbar unter

Telefon (0800) 9096-250

(gebührenfrei)



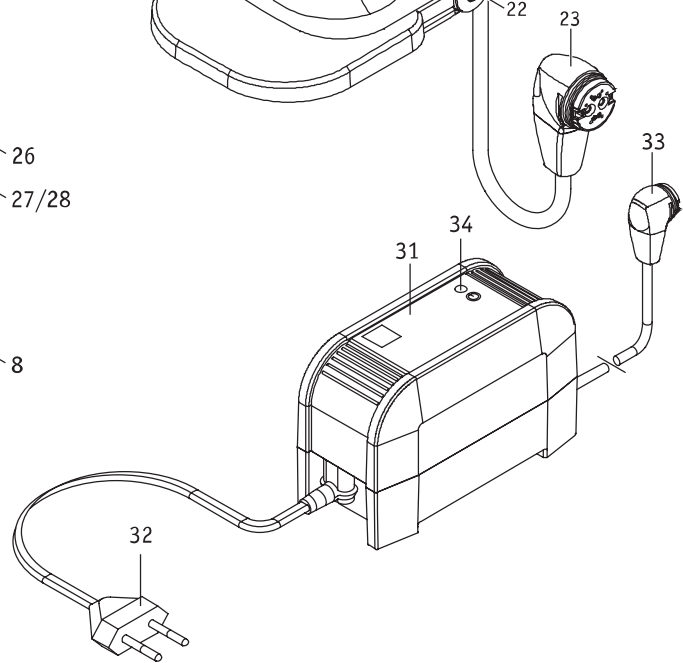
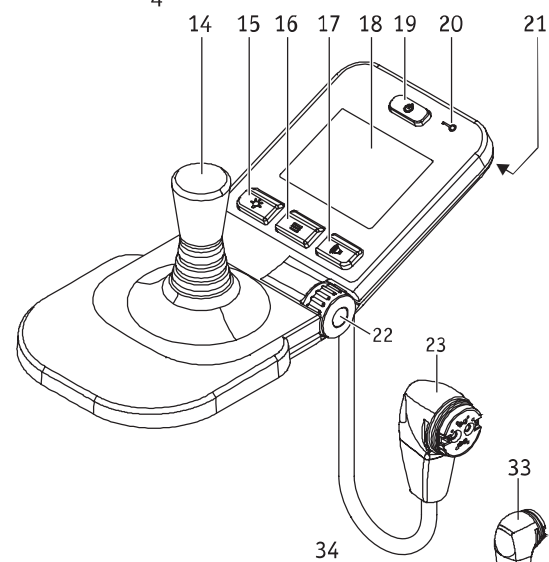
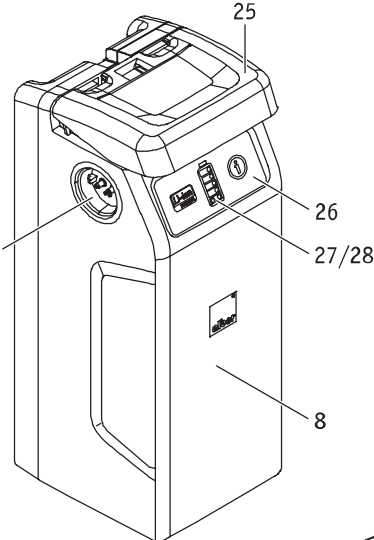
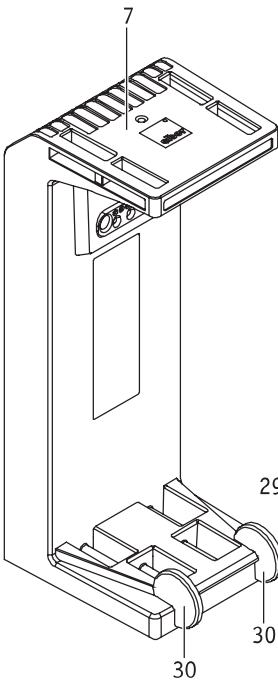
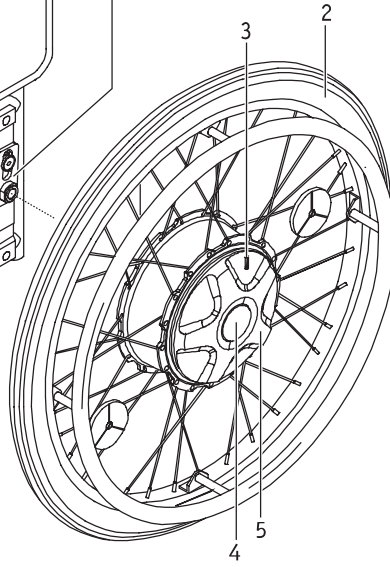
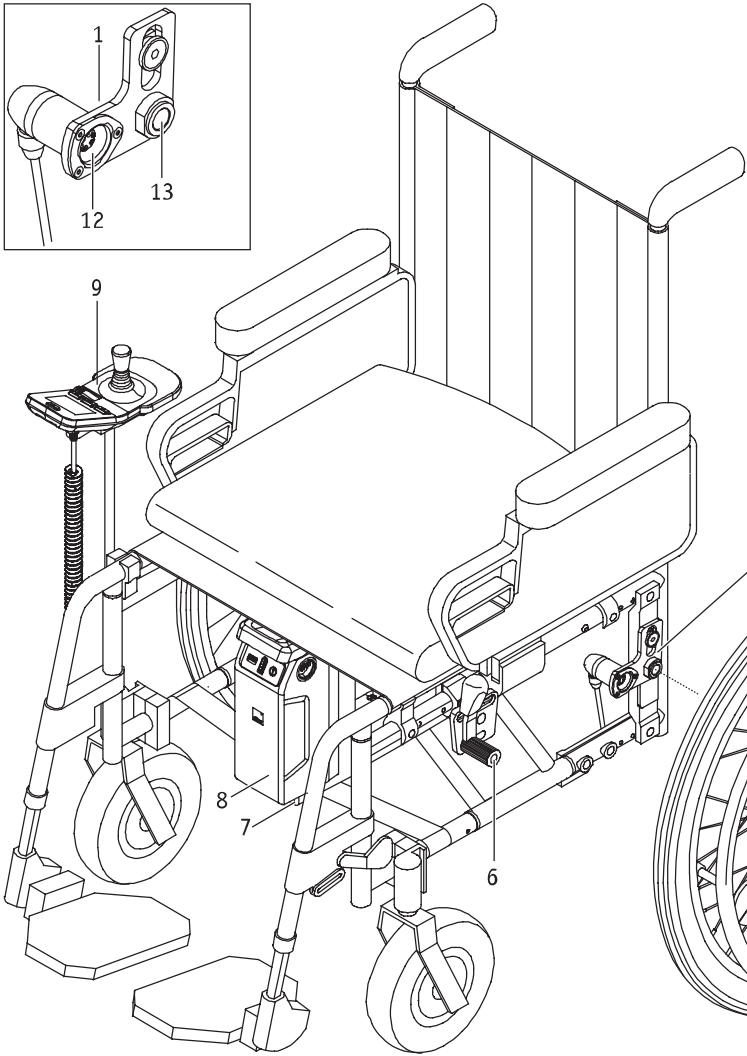
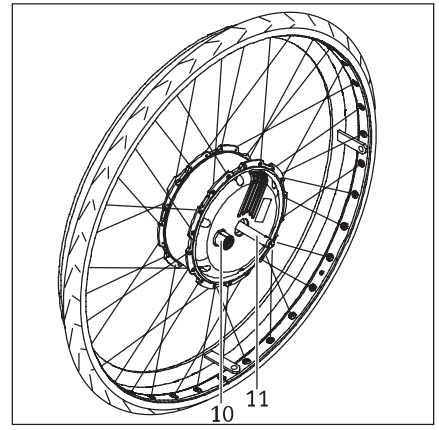
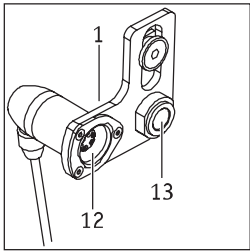

Contenido

1. Introducción	2		
1.1 Nota sobre el uso	2		
1.2 Indicaciones de seguridad importantes - imprescindible tener en cuenta	2		
1.3 Uso conforme a lo previsto del e-fix	2		
1.4 Indicaciones para el manejo	2		
1.5 Explicación de los símbolos	3		
1.6 Condiciones de uso/lugares de aplicación permitidos	4		
1.7 Volumen de suministro de serie	5		
1.8 Accesorios opcionales	5		
1.9 Los elementos más importantes en una ojeada	5		
2. Puesta en servicio	6		
2.1 Instalación de las ruedas	7		
2.2 Conexión del sistema	8		
2.3 Desconexión del sistema	8		
2.4 Desmontaje de las ruedas	9		
2.5 Transporte y almacenamiento de las ruedas (como equipaje en un vehículo)	9		
2.6 Indicaciones adicionales para el desplazamiento	10		
2.6.1 Desplazamiento con las ruedas manuales de la silla de ruedas	10		
2.6.2 Desplazamiento con las ruedas e-fix en el modo de empuje	10		
2.6.3 Desplazamiento con las ruedas e-fix en el funcionamiento motorizado	11		
2.6.4 Autonomía	11		
3. Indicaciones de seguridad y peligro para el desplazamiento con el e-fix	12		
3.1 Indicaciones generales	12		
3.2 Indicaciones sobre el entrenamiento de conducción	12		
3.3 Indicaciones de seguridad	13		
3.4 Obstáculos	14		
3.5 Lugares y situaciones de peligro	14		
4. Grupo de baterías	16		
4.1 Indicadores en el grupo de baterías	16		
4.2 Insertar el grupo de baterías	17		
4.3 Retirada del grupo de baterías	17		
4.4 Indicadores en el cargador	18		
4.5 Carga del grupo de baterías	18		
4.6 Retroalimentación de energía (recuperación)	19		
4.7 Indicaciones generales para la carga del grupo de baterías	20		
4.8 Indicaciones de seguridad sobre el cargador y el proceso de carga	20		
4.9 Indicaciones de seguridad para el grupo de baterías	21		
4.10 Almacenamiento del grupo de baterías	21		
4.11 Indicaciones de seguridad y advertencias para el transporte y envío del grupo de baterías	21		
5. Aparato de mando	22		
5.1 Montaje y desmontaje del aparato de mando	22		
5.2 Funciones en el aparato de mando	22		
5.2.1 Conexión del sistema	22		
5.2.2 Desconexión del sistema	23		
5.2.3 Conducción con el joystick	23		
5.2.4 Iluminación del entorno	23		
5.2.5 Señal de advertencia	24		
5.2.6 Limitación de la velocidad	24		
5.2.7 Inmovilizador	25		
5.3 Menús del aparato de mando	26		
5.3.1 Estructura de menús (vista general) y los botones correspondientes en el aparato de mando	26		
5.3.2 Indicaciones en la pantalla de conducción	27		
5.3.3 Acceso a los menús	27		
5.3.4 Menú Modo de conducción	28		
5.3.5 Menú Indicación	28		
5.3.6 Menú Reset cuentakilómetros diario	28		
5.3.7 Menú Ajuste	29		
5.4 Ajuste del idioma del país en la primera puesta en servicio del e-fix	30		
5.5 Parámetros de conducción	30		
6. Mensajes de advertencia y de error	31		
7. Almacenamiento, cuidados, controles técnicos de seguridad (mantenimiento preventivo) y eliminación de residuos	33		
7.1 Almacenamiento	33		
7.2 Cuidados	33		
7.3 Reutilización	33		
7.4 Mantenimiento (controles técnicos de seguridad)	33		
7.5 Eliminación	34		
8. Garantía legal, garantía comercial y responsabilidad	34		
8.1 Garantía por deficiencias	34		
8.2 Garantía de durabilidad	34		
8.3 Responsabilidad	34		
9. Datos técnicos	35		
10. Etiquetas	36		
11. Comunicaciones sobre la seguridad de los productos	37		
12. Información para sentarse	38		
Anexo A - Brazo giratorio para el aparato de mando	39		
Anexo B - Mando intuitivo para el acompañante	40		
Anexo C - Opti-Box	42		
Anexo D - Aparato de mando para el acompañante	42		
Anexo E - Soportes antivuelco	43		
Estas instrucciones de uso le informan sobre los productos			
• e-fix E35, peso de la persona hasta 120 kg, tamaños de rueda: 22" o 24" a prueba de pinchazos			
• e-fix E36, peso de la persona hasta 160 kg, tamaños de rueda: 24" protegidas contra pinchazos			
ambas denominadas en lo sucesivo como "e-fix".			



41.0001.4.99.05

Situación: 2016-11-09

Estas instrucciones de uso están disponibles para la descarga en nuestra página de Internet www.alber.de.

En caso de que necesitara una versión con una escritura más grande, póngase en contacto con el Service Center de Alber.

1. Introducción

1.1 Nota sobre el uso

e-fix es un accionamiento adicional para sillas de ruedas. e-fix E35/E36 convierte una silla de ruedas accionada manualmente en una silla de ruedas accionada eléctricamente. Está pensado como instrumento médico para aumentar la movilidad y la flexibilidad de personas con minusvalías.

1.2 Indicaciones de seguridad importantes - imprescindible tener en cuenta

e-fix es un accionamiento adicional para sillas de ruedas. Por motivos de seguridad, sólo puede ser manejado por personas que:

- hayan sido instruidas para su manejo y que
- puedan mover y coordinar las dos manos y los brazos sin grandes limitaciones,
- estén física y psíquicamente en condiciones de manejar la silla de ruedas con las ruedas e-fix montadas de manera segura en todas las situaciones de funcionamiento y de frenar la silla de ruedas y llevarla a la parada segura en caso de fallo de las ruedas e-fix.

La instrucción en el manejo de aparatos nuevos es parte constituyente del volumen de suministro y se realiza tras concertar una cita con su distribuidor técnico o a través de un representante de Alber GmbH. Esta capacitación no genera ningún costo adicional para usted.

Si no está seguro del manejo del e-fix, acuda también a su distribuidor especializado.

En caso de posibles anomalías técnicas, puede dirigirse directamente a su distribuidor o al Service Center de Alber, teléfono +49 (0)8009096-250 (gratuito; solo válido en el territorio de la República Federal de Alemania).

Al utilizar el e-fix deberá observar estrictamente los valores prescritos por el fabricante de su silla de ruedas (por ejemplo, la pendiente máxima, la presión de aire en las ruedas de dirección, etc.), así como las indicaciones de servicio generales correspondientes. Los valores límite no deberán ser superados en ningún caso.

2

Se deberían evitar trayectos en las cercanías de intensos campos perturbadores eléctricos.

En casos aislados, otro tipo de dispositivos, como las barreras antirrobo en los grandes almacenes, pueden repercutir en el funcionamiento del e-fix.

No está permitido pasar con el e-fix por escaleras mecánicas o cintas rodantes.

Tampoco está permitido combinar el e-fix con accesorios que no cuenten con la autorización de Alber.

En actividades deportivas realizadas en silla de ruedas, como, por ejemplo, levantamiento de pesos o similar, deben desconectarse las ruedas e-fix.



¡Evite estrictamente la puesta en servicio del e-fix antes de haber sido instruido debidamente en el uso del mismo por un distribuidor autorizado o un representante de Alber GmbH!

1.3 Uso conforme a lo previsto del e-fix

Las sillas de ruedas con ruedas equipadas con e-fix tienen como única utilización prevista el transporte de personas con discapacidad motora.

El e-fix solo se debe montar y utilizar en sillas de ruedas listadas en la base de datos de soportes de Alber.

1.4 Indicaciones para el manejo

No está permitido acoplar ninguna otra pieza excepto los accesorios homologados para el servicio por Alber. Asimismo, no se permite realizar modificaciones técnicas en el e-fix y sus accesorios.

La utilización del e-fix está sujeta a que se cumplan las siguientes condiciones:

- La observación de la información, las instrucciones y las recomendaciones de estas instrucciones de uso
- El manejo del e-fix está reservada a las personas que hayan recibido una instrucción al efecto
- El usuario o terceras personas no han realizado ninguna modificación técnica del e-fix

Se considera que una persona tiene la formación debida cuando ha sido informada sobre las tareas que se le han confiado y sobre los posibles peligros en caso de conductas inapropiadas y además ha sido introducida en la forma de manejo del e-fix. Por lo general, esta persona es el conductor de la silla en cuyas ruedas se ha instalado el e-fix. La formación es efectuada por el comercio especializado autorizado o por un representante de la empresa Alber GmbH. Queda prohibido explícitamente el manejo del e-fix por usuarios no instruidos o no cualificados.

No está permitido utilizar el e-fix para fines que supongan una infracción del uso conforme a lo previsto. Esta prohibición atañe muy especialmente a toda clase de transportes de carga, como por ejemplo el transporte de objetos o de más de una persona. También forman parte integrante de un uso conforme el cumplimiento de lo estipulado en este manual de instrucciones con respecto a los controles técnicos de seguridad necesarios, así como la observación y cumplimiento de las normas de seguridad y de prevención de riesgos durante los desplazamientos.

Alber GmbH considera los siguientes casos como uso abusivo o no conforme del e-fix:

- Utilización del aparato en contra de las instrucciones y recomendaciones de estas instrucciones de uso.
- Superación de los límites técnicos definidos en estas instrucciones de uso
- Modificaciones técnicas en el aparato
- Montaje y uso de piezas y accesorios extraños no fabricados u ofrecidos para el uso por Alber.

Alber GmbH rechaza cualquier responsabilidad por daños derivados

- de un uso abusivo del aparato,
- del uso por una persona no instruida en el manejo del aparato,
- de la utilización del aparato en contra de las instrucciones y recomendaciones de estas instrucciones de uso
- de la superación de los límites técnicos definidos en estas instrucciones de uso.



Antes de proceder a la puesta en servicio del e-fix, familiarícese con las indicaciones de seguridad y peligro contenidas en los distintos capítulos de estas instrucciones de uso.

1.5 Explicación de los símbolos

Los consejos e indicaciones en estas instrucciones de uso están identificados como sigue:



Indica consejos e información especial.



Advierte contra posibles peligros para su seguridad y salud e indica posibles riesgos de lesiones. Advierte contra posibles problemas técnicos o daños.

¡Observe estrictamente estos avisos y advertencias para evitar lesiones y daños en el producto!

3

A continuación se explican los símbolos utilizados en las etiquetas (ver capítulo 10) y, en parte, en estas instrucciones de uso.



El e-fix corresponde a la Directiva CE sobre Productos sanitarios 93/42/CEE y cumple los capítulos aplicables de la norma DIN EN 12184 / ISO 7176-8.

El cargador corresponde a las Directivas europeas.



Nota sobre la eliminación del e-fix y sus componentes: ver capítulo 7.4.



Advertencia contra campos y fuerzas magnéticos.



Proteger el aparato contra la humedad.

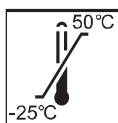

Indicación del margen de temperatura en el cual se puede utilizar el aparato.



Atención: observar documentación adjunta.



Peso máximo de la persona con el cual se puede cargar el e-fix
e-fix E35: 120 kg / e-fix E36: 160 kg.



Indicación de la fecha de fabricación en la etiqueta del sistema (ver capítulo 10)



Nombre y dirección del fabricante del equipo (véase el dorso de estas instrucciones de uso)



Identificación de sustancias peligrosas (clase 9) en la caja del grupo de baterías
Véase al respecto también el Capítulo 4.11

1.6 Condiciones de uso/lugares de aplicación permitidos

- Observe las indicaciones referidas a las condiciones de uso permitidas que figuran en las instrucciones de uso de su silla de ruedas en la que vaya instaladas las ruedas e-fix.
- Además de las indicaciones sobre el e-fix, observe también estrictamente las indicaciones del fabricante de la silla de ruedas (p. ej., la capacidad de pendiente máxima, la altura máxima de obstáculo permitida, el peso máximo del usuario, la velocidad máxima, etc.). ¡Siempre rigen los valores más bajos!
- Las limitaciones en las condiciones de servicio permitidas (p. ej. la capacidad de pendiente máxima, la altura máxima de obstáculo permitida, el peso máximo del usuario, etc.) deben tenerse en cuenta también al utilizar el e-fix.
- El e-fix solo debe utilizarse en un margen de temperatura entre -25°C y +50°C. Por este motivo, no exponga el e-fix a fuentes de calor (por ejemplo, una radiación solar intensa), dado que las superficies se pueden calentar fuertemente.
- Evite los desplazamientos por superficies sin consolidar (p. ej. en gravilla suelta, arena, lodo, nieve, hielo o charcos de agua profundos).
- En particular, tenga en cuenta las Indicaciones de seguridad y peligro a partir del capítulo 3.



A ser posible, no exponga el e-fix de forma duradera a una radiación solar intensa cuando no se esté utilizando. En este caso, se calienta el motor y, en caso extremo, no se podrá suministrar la plena potencia. También los elementos de plástico envejecen más deprisa si están expuestos a una radiación solar intensa.



No conduzca nunca sin soportes antivuelco; quítelos únicamente para superar obstáculos de mayor envergadura. Según el criterio del usuario, se debería solicitar la asistencia de un acompañante, ya que existe un mayor peligro de vuelco.



En la conducción sin un par de soportes antivuelco instalados aumenta el riesgo de accidentes y, por tanto, el riesgo de lesiones. Alber GmbH no acepta responsabilidad alguna en caso de accidentes derivados de la utilización de la silla de ruedas sin un par de soportes antivuelco instalado.



No están permitidas las maniobras comúnmente denominadas "wheelies", es decir, dejar las ruedas delanteras (ruedas de apoyo) de la silla al aire con las ruedas e-fix sobre el suelo y con los soportes antivuelco desmontados. Alber GmbH no acepta responsabilidad alguna en caso de accidentes derivados de esta forma de conducción.

1.7 Volumen de suministro de serie

- Dos ruedas e-fix
- Aparato de mando, incl. apoyo para la muñeca
- Soporte para el aparato de mando
- Grupo de baterías
- Soporte de baterías para el grupo de baterías, incl. cable de alimentación del motor
- Cargador
- El presente manual de instrucciones
- Llave para el inmovilizador

En la silla de ruedas debe haber unos soportes especiales para instalar las ruedas e-fix. Si la silla no los tuviera, póngase directamente en contacto con su distribuidor técnico o con un taller técnico autorizado Alber.

1.8 Accesorios opcionales

- | | |
|---|---|
| <ul style="list-style-type: none">• Mando intuitivo para el acompañante• Brazo giratorio para el aparato de mando• Opti-Box• Interruptor Speed-Stop/Speed-Limit• Diferentes soportes de joystick• Diferentes bloques de baterías | <ul style="list-style-type: none">• Soportes antivuelco• Protección de los radios de la rueda• Hembrilla de carga externa• Interruptor de conexión/desconexión externo• Protección de pilote para el aparato de mando |
|---|---|

Se recomienda utilizar únicamente accesorios originales de Alber.

El e-fix está diseñado para proporcionar unas excelentes prestaciones al emplearlo junto con accesorios originales Alber. Alber queda exonerado de cualquier responsabilidad por daños al producto o por accidentes (como por ej., incendios o similares) originados por un mal funcionamiento causado por accesorios y piezas de recambio no originales. La garantía no cubre ninguna reparación necesaria debida a un mal funcionamiento de accesorios no originales. Pero sí que aceptamos encargos sujetos a facturación para este tipo de reparaciones.

1.9 Los elementos más importantes en una ojeada (despliegue el esquema general en la cubierta)

Silla de ruedas y rueda e-fix

Soporte en la silla de ruedas	1
Rueda e-fix	2
Mirilla de inspección en la rueda e-fix	3
Desbloqueo	4
Aro de acoplamiento	5
Freno de estacionamiento de la silla de ruedas	6
Soporte de baterías	7
Grupo de baterías	8
Aparato de mando	9
Hembrilla en la rueda	10
Eje insertable	11
Conector de par	12
Alojamiento de rueda	13

Grupo de baterías y soporte de baterías

Asidero	25
Tecla informativa	26
Indicador de capacidad	27
Indicador de anomalías	28
Hembrilla para la conexión del aparato de mando, del mando para el acompañante y del cargador	29
Ayuda para la inserción en el soporte de baterías	30

Cargador

Cargador	31
Clavija cargador	32
Clavija cargador	33
Indicador LED	34

Aparato de mando

Joystick	14
Botón Conec./Desconec. luz de proximidad	15
Botón Conec./Desconec. función de menú	16
Botón Conec./Desconec. señal de advertencia	17
Display	18
Botón Conec./Desconec. sistema global	19
Inmovilizador	20
Iluminación (por debajo del aparato de mando)	21
Interruptor giratorio para la preselección de la velocidad	22
Clavija con cable de conexión	23
Llave inmovilizador	24

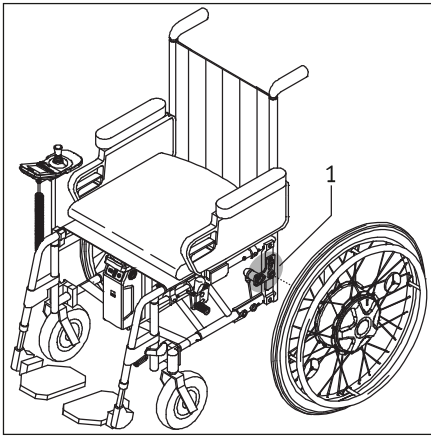

2. Puesta en servicio

Alber o su distribuidor especializado montarán las ruedas e-fix y los eventuales accesorios que haya pedido para su silla de ruedas y se la entregarán lista para el servicio.

Por este motivo, su silla de ruedas tendrá en los dos costados nuevos soportes [1] con alojamientos para las ruedas en los cuales van colocadas las dos ruedas e-fix (ver capítulo 2). Las ruedas manuales que tenía su silla hasta ahora se le devolverán también para que pueda seguir utilizándolas en el futuro si así lo desea.

Su distribuidor especializado ya debería haber ajustado el aparato de mando e-fix al idioma del país. Si éste no es el caso, se le invita en la primera puesta en servicio a ajustar el idioma del país (ver capítulo 5.4).

Cuando le entregue el e-fix, su distribuidor le enseñará el manejo del sistema y, si también los ha pedido, de los accesorios acompañantes. También se le hará entrega de este manual de instrucciones en el que, además de la información técnica, también encontrará indicaciones importantes sobre cómo conducir la silla.



El montaje de los soportes [1] de la silla de ruedas queda reservado exclusivamente a Alber o a los distribuidores autorizados por el fabricante.



Controle en períodos regulares de tiempo si los soportes [1] siguen atornillados fijamente a la silla de ruedas. Si las uniones atornilladas se han aflojado, o incluso soltado, encargue a un distribuidor técnico autorizado que las reapriete.



Los frenos de su silla de ruedas están ajustados para las dos ruedas e-fix. Si la silla de ruedas se utiliza con ruedas manuales, puede ser necesario que el distribuidor técnico vuelva a ajustar los frenos a las ruedas en cuestión.



Alber fabrica soportes con diferentes diseños, por ejemplo como pieza única completa o como piezas separadas. Por ello, puede que en algunos casos las representaciones gráficas que aparecen en estas indicaciones de uso difieran del soporte montado en su silla de ruedas.

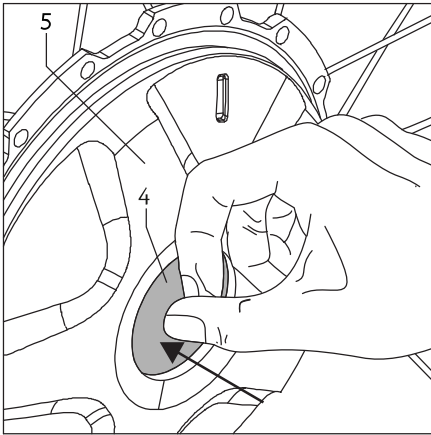

2.1 Instalación de las ruedas

Los ejes insertables [11] de las ruedas e-fix son, desde el punto de vista técnico, muy parecidos a los ejes insertables de las ruedas manuales que tenía hasta ahora su silla. Por ello, puede colocar las ruedas e-fix en su silla de ruedas según el procedimiento habitual que seguía hasta ahora.

- Apague el sistema a través del aparato de mando si aún no lo ha hecho (ver capítulo 5.2.2).
- Cerciórese de que la rueda está acoplada (véase al respecto la figura abajo a la izquierda y las explicaciones que aparecen junto a ella).
- Presione el desbloqueo [4] situado en el centro del cubo de la rueda (de ningún modo debe girarse el aro de acoplamiento [5] al mismo tiempo) y empuje
 - el eje insertable [11] de la rueda e-fix en el alojamiento de la rueda [13] y a continuación
 - introduzca la hembrilla [10] de la rueda e-fix en el conector de par [12].

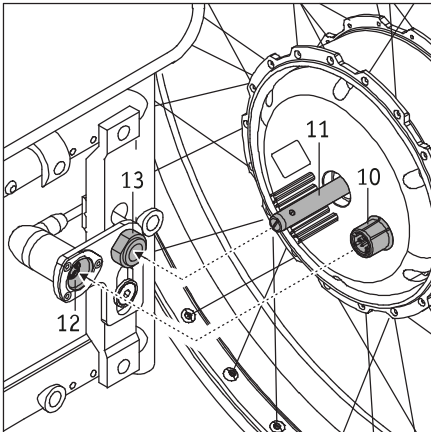

Mientras se presiona el desbloqueo [4] no se debe girar el aro de acoplamiento [5], puesto que puede comportar daños en la rueda. La rueda ya no se puede retirar.



La rueda e-fix debe estar acoplada para su montaje en la silla de ruedas.

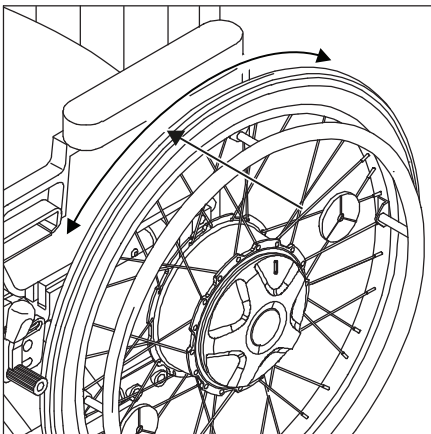

- Verifique si la rueda e-fix se puede extraer sin necesidad de presionar el enclavamiento [4] fuera del alojamiento de la rueda [13]. Si éste es el caso, significa que la rueda e-fix no está bien asentada en el alojamiento de la rueda [13] y debe introducirse de nuevo en este alojamiento.
- Instale la segunda rueda e-fix en el otro lado de la silla de ruedas.

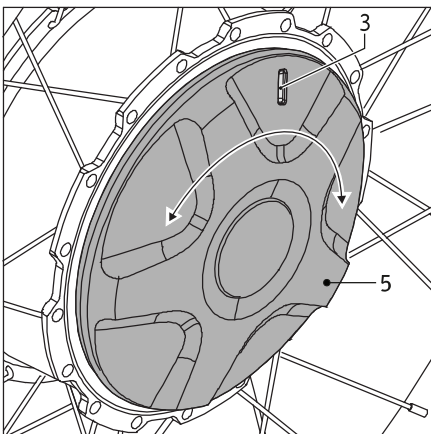

- Compruebe la indicación de calor en la mirilla de inspección {3} de la rueda e-fix. Los colores verde y rojo señalizan el modo de funcionamiento ajustado. Tienen el siguiente significado:
 - verde: La rueda está acoplada y el funcionamiento con asistencia del motor está activado.
 - rojo: La rueda está desacoplada; no es posible el funcionamiento con asistencia del motor.
La rueda se tiene que mover manualmente.
- En el Capítulo 6 puede consultar más indicaciones sobre los modos de funcionamiento.
- Para cambiar de modo de funcionamiento necesita girar el aro de acoplamiento {5} aprox. 40 grados alrededor de su eje hasta alcanzar el tope.

Después de realizar estos pocos pasos, queda concluida la instalación de las ruedas e-fix en su silla de ruedas. Para iniciar el desplazamiento con asistencia del motor, se necesita seleccionar en la rueda e-fix el modo de funcionamiento „verde“ y conectar después el sistema con el aparato de mando (ver capítulo 5.2.1).



El sistema se tiene que desconectar antes de montar las ruedas e-fix en la silla de ruedas.



Las ruedas e-fix no se deben poder retirar del alojamiento de rueda [13] sin pulsar el desbloqueo [4]. Solo está permitido conducir la silla si las ruedas e-fix están encajadas correctamente en el alojamiento de la rueda [13].



Antes de cada desplazamiento compruebe el buen funcionamiento de los frenos de estacionamiento [6] de la silla de ruedas. Éstos deben ser adaptados correctamente a las ruedas e-fix y deben poder impedir en todo momento el desplazamiento accidental de la silla de ruedas.

2.2 Conexión del sistema

Una vez que las dos ruedas e-fix hayan sido montadas correctamente en su silla de ruedas y acopladas, tal como se describe en el capítulo 2.1, puede conectar el sistema con el aparato de mando [9] (ver capítulo 5.2.1) e iniciar la marcha.



Si todavía no está familiarizado con el e-fix y sus características de marcha, debería reducir temporalmente al mínimo la velocidad máxima alcanzable con la ayuda del interruptor giratorio [22] (ver capítulo 5.2.6).



En el desplazamiento con el e-fix, observe estrictamente las Indicaciones de seguridad y peligro en el capítulo 3.



En la primera puesta en servicio aparece, al conectar el aparato de mando, el menú Selección del idioma (ver capítulo 5.4), donde puede ajustar el idioma deseado.

2.3 Desconexión del sistema

Si ha finalizado el desplazamiento y no realizará otro durante un tiempo prolongado, debería desconectar siempre el e-fix. Por una parte ahorrará energía y, por otra parte, evita que el e-fix se ponga accidentalmente en marcha al tocar por casualidad el joystick. Encontrará más información al respecto en el capítulo 5.2.2.

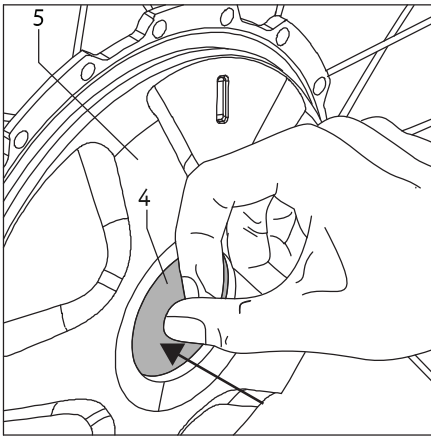

2.4 Desmontaje de las ruedas

Por norma general, las dos ruedas e-fix se quedan instaladas en su silla de ruedas. En caso de que se tuvieran que desmontar, por ejemplo, para el transporte, proceda del siguiente modo:

- Apague el sistema a través del aparato de mando si aún no lo ha hecho (ver capítulo 5.2.2).
- Cerciórese de que la rueda esté acoplada (ver capítulo 2.1).
- **En caso de utilizar soportes antivuelco Alber:**
Levante la silla de ruedas, tal como se describe en el anexo A de estas instrucciones de uso, y apriete los soportes antivuelco con el pie en dirección al suelo.
- Si la silla de ruedas está colocada encima de los soportes antivuelco:
Presione el desbloqueo [4] situado en el centro del cubo de la rueda (de ningún modo debe girarse el aro de acoplamiento [5] al mismo tiempo) y retire cuidadosamente la rueda e-fix de la silla de ruedas.
- Una vez que haya retirado las dos ruedas puede devolver los soportes antivuelco a su posición inicial, tal como se describe en el apartado A del anexo de estas instrucciones de uso.
- **Sin soportes antivuelco Alber:**
Levante la silla de ruedas por las barras asideras.
- Presione el desbloqueo [4] situado en el centro del cubo de la rueda (de ningún modo debe girarse el aro de acoplamiento [5] al mismo tiempo) y retire cuidadosamente la rueda e-fix de la silla de ruedas.
- El procedimiento posterior sigue las especificaciones del fabricante de los soportes antivuelco utilizados.



Mientras se presiona el desbloqueo [4] no se debe girar el aro de acoplamiento [5], puesto que puede comportar daños en la rueda. La rueda ya no se puede retirar.

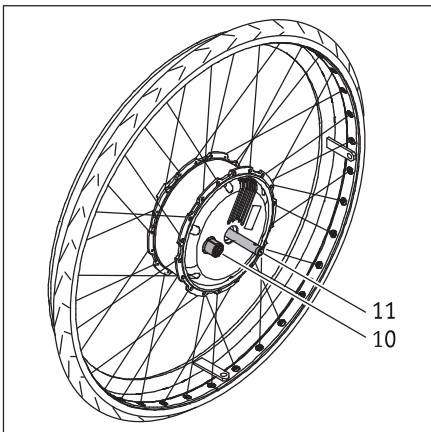

La rueda e-fix debe estar acoplada para quitarla de la silla de ruedas.

2.5 Transporte y almacenamiento de las ruedas (como equipaje en un vehículo)

- Antes de quitar las ruedas e-fix se necesita desconectar el aparato de mando.
- Al depositar o dejar a un lado las ruedas e-fix, tenga cuidado, sobre todo, con el eje insertable [11] y de la hembra [10] en el dorso de la rueda. Estas dos piezas no deben resultar dañadas nunca.
- En el transporte se aplicarán las disposiciones del fabricante de la silla de ruedas relativas al aseguramiento de la silla en su conjunto o de sus piezas individuales.
- Le recomendamos que retire siempre las ruedas e-fix de la silla y que las transporte por separado.

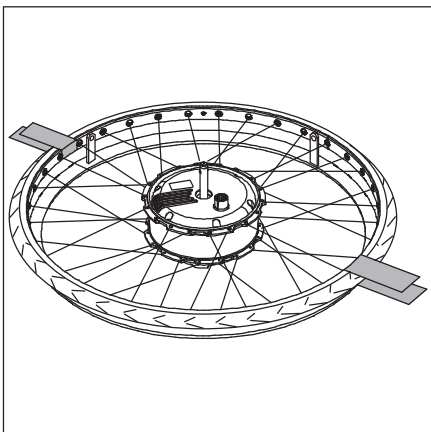

- Las ruedas se deberían almacenar o transportar colocadas sobre su parte delantera (sobre el accionamiento manual de la rueda) o en posición vertical.
- Durante el transporte es imprescindible asegurar las ruedas e-fix para que no se muevan incontroladamente y no puedan suponer un peligro para los ocupantes en caso de maniobras repentinas de frenado. Para asegurar las ruedas, nuestra sugerencia sin compromiso (porque no asumimos ninguna responsabilidad por ella) es que se sujeten en el vehículo con, por ej., correas textiles resistentes, como se muestra en la ilustración.

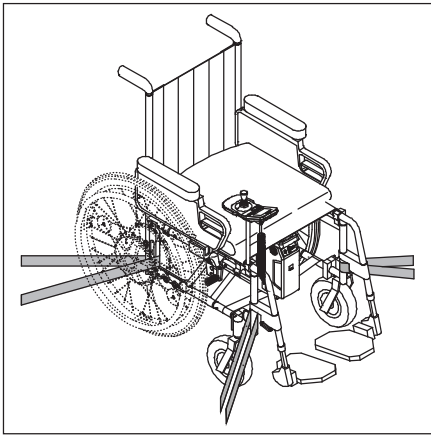

- Si en su país se hubiera legislado alguna normativa nacional con respecto al aseguramiento de las sillas de ruedas y sus ruedas, estas disposiciones legales tienen preferencia y deben cumplirse.
- Alber GmbH y sus representantes quedan exonerados de cualquier responsabilidad por los accidentes de cualquier clase y sus consecuencias originados por la inobservancia de estas indicaciones.
- Si desea transportar la silla de ruedas en su conjunto sin desmontar las ruedas, debe protegerla conforme a las directivas y especificaciones del fabricante de sillas de ruedas. El dibujo junto a estas líneas sólo representa un ejemplo.



No se permite utilizar la silla de ruedas como asiento de vehículo en combinación con las ruedas e-fix.

2.6 Indicaciones adicionales para el desplazamiento

2.6.1 Desplazamiento con las ruedas manuales de la silla de ruedas

En el capítulo 2 ya se ha explicado la manera de montar y desmontar las ruedas e-fix en su silla de ruedas. En consecuencia, según su elección, puede seguir utilizando, además de las ruedas e-fix con asistencia electromotriz, las ruedas convencionales de accionamiento manual de su silla de ruedas.



Los frenos de estacionamiento [6] montados en su silla de ruedas están ajustados a las ruedas e-fix. Por este motivo, al utilizar la silla de ruedas con sus ruedas manuales puede ser necesario reajustar los frenos de estacionamiento [6].



El diámetro del eje insertable de las ruedas e-fix es de 12,7 mm (1/2"). No se permite utilizar ruedas de silla de ruedas con un diámetro de eje insertable diferente.

2.6.2 Desplazamiento con las ruedas e-fix en el modo de empuje

Además del funcionamiento con asistencia electromotriz, las ruedas e-fix ofrecen la posibilidad de un manejo manual, por ejemplo con desplazamiento por empuje. Si su silla de ruedas está equipada con ruedas de 12 pulgadas, el desplazamiento por empuje debería ser realizado por un acompañante.

El desplazamiento por empuje se activa como sigue:

- Desconecte el sistema a través del aparato de mando (ver capítulo 5.2.2).
- Gire el aro de acoplamiento [5] en sentido contrario a las agujas del reloj hasta el tope; de ningún modo se debe presionar el desbloqueo [4]. En la mirilla de inspección [3] se muestra entonces una marca roja.
- Ahora se encuentra en el modo „Desplazamiento por empuje“ que permite el accionamiento manual de la silla de ruedas.
- En caso de que tratara, por error, de accionar las ruedas e-fix en el modo manual a través del aparato de mando, se muestra un mensaje de error en el display del aparato de mando (ver capítulo 6).

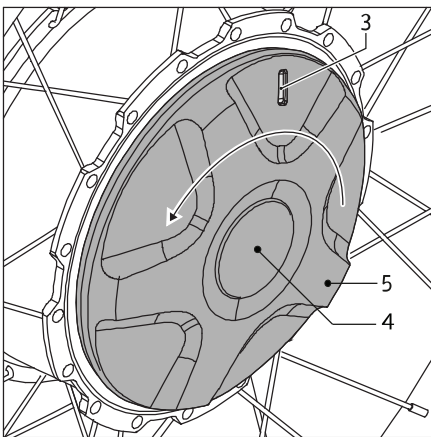

En estado parado:
Cuide de apretar los frenos de estacionamiento [6] montados en la silla de ruedas y ajustados a las ruedas e-fix. De esta manera evita un desplazamiento accidental.



En el modo de desplazamiento por empuje:
No se permite utilizar las ruedas e-fix, por ejemplo, en combinación con un dispositivo de tracción. Utilice para ello las ruedas manuales de su silla de ruedas.



Por motivos de seguridad, el desacoplamiento de las ruedas de accionamiento para pasar del funcionamiento motorizado al modo de empuje solo puede realizarse en plano. Para el desacoplamiento la rueda de accionamiento debe estar libre de carga. Desconecte el e-fix de la unidad de control. Un accionamiento del acoplamiento con carga o durante la marcha puede dañar la mecánica interior, lo que anula la garantía.

El desacoplamiento en una pendiente puede derivar en una situación peligrosa, ya que el e-fix se conecta o bien directamente o en marcha libre y, por tanto, en el peor de los casos, puede ponerse en movimiento sin control, es decir, girar y/o deslizarse hacia abajo. El desacoplamiento en pendiente solo debe realizarse en situaciones de emergencia y solo con ayuda de un acompañante que pueda sujetar la silla de ruedas con su propia fuerza y con la ayuda de los frenos de retención de la silla.

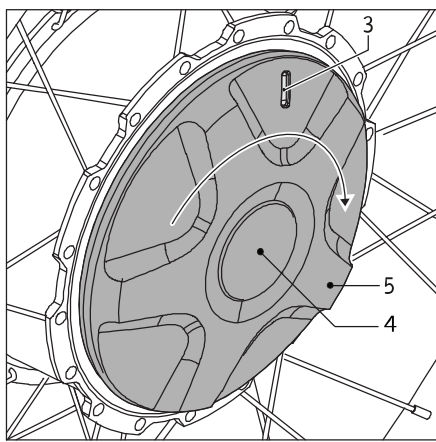

2.6.3 Desplazamiento con las ruedas e-fix en el funcionamiento motorizado

Para el funcionamiento del e-fix con asistencia electromotriz se necesitan acoplar sus ruedas.

- Gire el aro de acoplamiento [5] en sentido de las agujas del reloj hasta el tope; de ningún modo se debe presionar el desbloqueo [4]. En la mirilla de inspección [3] se muestra entonces una marca verde.
- Conecte el sistema (ver capítulo 5.2.1). Entonces, el e-fix vuelve a estar preparado para el uso en el funcionamiento con asistencia del motor.



En los trayectos cuesta abajo se devuelve corriente procedente de las ruedas motrices al acumulador, lo que aumenta la autonomía del aparato. Si baja una pendiente con un bloque de acumuladores casi totalmente cargado y los acumuladores no pueden absorber más corriente, el sistema le informará de esta circunstancia mediante una advertencia en el display del aparato de mando (ver la tabla en capítulo 6). Si se sigue suministrando corriente al grupo de baterías, el sistema electrónico reduce la velocidad automáticamente en un 60 %. Si aumenta el consumo de corriente (por ejemplo, al desplazarse en plano o subiendo una pendiente), el e-fix se puede volver a acelerar a la velocidad máxima seleccionada.

Inmediatamente después de concluir el proceso de carga, esta reacción del aparato también puede producirse brevemente en un terreno plano.



En el funcionamiento con asistencia por motor, el e-fix no se puede empujar manualmente.



El e-fix solo debe utilizarse en un margen de temperatura entre -25°C y $+50^{\circ}\text{C}$. Por este motivo, no exponga el e-fix a fuentes de calor (por ejemplo, una radiación solar intensa), dado que las superficies se pueden calentar fuertemente.



A ser posible, no exponga el e-fix de forma duradera a una radiación solar intensa cuando no se esté utilizando. En este caso, se calienta el motor y, en caso extremo, no se podrá suministrar la plena potencia. También los elementos de plástico envejecen más deprisa si están expuestos a una radiación solar intensa.

2.6.4 Autonomía

Una de las cuestiones de más interés para todo usuario del e-fix es la autonomía del sistema. Por regla general, se puede decir que ésta es de aprox. 16 km con el grupo de baterías montado de serie (6 Ah); con el grupo de baterías de 7,5 Ah, alcanza unos 20 km. Se trata de unos valores ideales, referidos a un terreno plano y firme. Se pueden producir desviaciones en función de las condiciones topográficas, la temperatura ambiente, la calzada, la presión de los neumáticos de las ruedas delanteras, la geometría del bastidor, el peso de la silla de ruedas, el peso de la persona y el tipo de ruedas de accionamiento utilizadas.

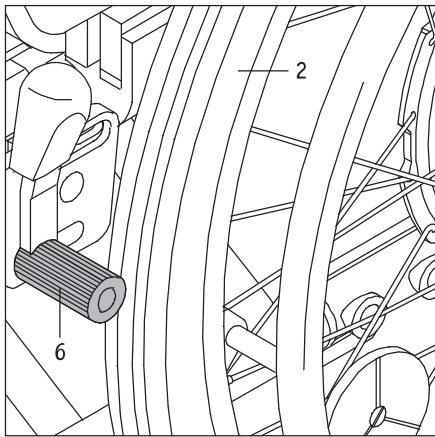

3. Indicaciones de seguridad y peligro para el desplazamiento con el e-fix

3.1 Indicaciones generales

Antes de iniciar el desplazamiento, asegúrese de que los frenos de estacionamiento [6] de su silla de ruedas hayan sido adaptados a las ruedas e-fix, de manera que impidan el desplazamiento accidental de la silla. Si este ajuste no se ha producido, diríjase a un distribuidor sanitario autorizado de Alber y encargue que le reajusten los frenos.

El control de las ruedas e-fix tiene lugar a través del joystick del aparato de mando (ver capítulo 5.2.3). Si el sistema está conectado, cada impulso del joystick se traduce en una orden de marcha. Esto afecta tanto a los movimientos de avance y de retroceso como a la aceleración y al frenado.

Se recomienda llevar a cabo un pequeño entrenamiento práctico de conducción al recibir el e-fix. De este modo se podrá familiarizar a fondo con el accionamiento y con las posibilidades que ofrece.

Las ruedas e-fix también se pueden utilizar en estado desconectado, de la misma manera que unas ruedas con accionamiento manual (ver capítulo 2.6.2). Tan solo se debe tener en cuenta el peso adicional de las ruedas al arrancar y frenar.

3.2 Indicaciones sobre el entrenamiento de conducción

- La seguridad y el bienestar del usuario son prioritarios. Para este fin, es absolutamente necesario familiarizarse con las características de marcha del e-fix. Su distribuidor técnico o los gerentes de zona de Alber le asistirán con una instrucción gratuita con el equipo.
- Tenga en cuenta las indicaciones informativas, de seguridad y relativas a los peligros del fabricante de la silla de ruedas. Estas indicaciones se aplican también al conducir con el e-fix.
- Emprenda sus primeras pruebas de conducción con una extrema prudencia y comience su entrenamiento de marcha en una superficie plana.
- Lleve a cabo el entrenamiento de conducción en zonas libres de obstáculos.
- Adapte su velocidad siempre a las condiciones externas para, por ejemplo si aparecen obstáculos imprevistos, poder dar un rodeo o detener su silla de ruedas ante ellos.
- Al arrancar, el joystick no se debe accionar nunca inmediatamente hasta el tope. En este caso se pueden producir movimientos de la silla de ruedas que no puedan ser controlados por el usuario (peligro de accidente).
- Mueva el joystick suavemente y sin tirones. Evite bruscas desviaciones completas del joystick, especialmente en caso de eventuales situaciones de peligro que desea evitar. Es preferible frenar el e-fix previamente, por precaución, hasta la parada.
- Al soltar el joystick, su silla de ruedas se frena suavemente. Si fuera necesario un frenado rápido (parada inmediata), accione el joystick brevemente en sentido contrario a la dirección de marcha y suéltelo.
- Frene el e-fix únicamente a través del control de joystick. No agarre nunca el accionamiento manual de las ruedas „para facilitar la acción“.
- Antes de desplazarse con el e-fix por desniveles o pendientes, debería dominar el manejo del aparato en superficies planas.
- Ascienda las pendientes siempre con el grupo de baterías totalmente cargado.
- Al bajar pendientes de cualquier clase hay que extremar la prudencia.
- Al bajar pendientes con el grupo de baterías a plena carga y a una elevada velocidad, puede producirse una reducción de la velocidad o la desconexión forzosa del e-fix debido a la sobretensión. Por estas razones, baje las pendientes en estos casos a una velocidad reducida, lo que, de todos modos y en general, es lo más recomendable, para poder evitar a tiempo los obstáculos imprevistos o detener la silla en caso necesario.
- No conduzca nunca transversalmente a pendientes pronunciadas o similares. Un eventual desplazamiento del centro de gravedad podría causar el vuelco lateral de la silla de ruedas.
- Al conducir por bordillos fuertemente inclinados o similares, gire un poco en sentido contrario. Los obstáculos pequeños, tales como bordillos, no se deben superar nunca en paralelo, sino siempre en ángulo recto frente al obstáculo. Esto significa que ambas ruedas atraviesan el obstáculo al mismo tiempo, no de forma decalada. Utilice una velocidad reducida, adaptada al obstáculo.
- Compruebe en intervalos regulares la orientación de las ruedas delanteras en ángulo recto al suelo, así como la presión de sus neumáticos. Ambos factores influyen en el comportamiento de marcha y de frenado, así como en la autonomía del e-fix.
- No conduzca nunca sin soportes antivuelco; quítelos únicamente para superar obstáculos de mayor envergadura. Según el criterio del usuario, se debería solicitar la asistencia de un acompañante, ya que existe un mayor peligro de vuelco.
- Al circular por la vía pública es obligatorio cumplir las disposiciones del código de circulación. Su silla de ruedas debe ser equipada con los dispositivos adicionales allí prescritos.



¡Tenga precaución al conducir en pendientes con el grupo de baterías a plena carga!

Con el grupo de baterías totalmente cargado y a altas velocidades es posible que se reduzca la velocidad o el sistema se desconecte por sí solo. Por este motivo, reduzca la velocidad.



En la medida de lo posible, salve los obstáculos (por ej., el bordillo de la acera) siempre en marcha atrás. La altura máxima de los obstáculos figura en las instrucciones de uso de la silla de ruedas.

¡Atención! Al pasar obstáculos en marcha atrás no está garantizada la plena funcionalidad de los soportes antivuelco de Alber. Por este motivo, conduzca hacia atrás despacio y con cuidado hasta que las ruedas de su e-fix hagan contacto con el obstáculo. Pase entonces el obstáculo con precaución. Según sus criterios, solicite, en su caso, la asistencia de una segunda persona.



En caso de problemas o si aparece un mensaje de error, consulte inmediatamente a su distribuidor técnico.



Tenga en cuenta las siguientes indicaciones de seguridad y peligro.

3.3 Indicaciones de seguridad

- El sistema debe ser desconectado a través del aparato de mando antes de montar las ruedas e-fix en la silla de ruedas o desmontarlas de la misma. Asimismo, el sistema se tiene que desconectar antes de iniciar trabajos en la silla de ruedas.
- Por motivos de seguridad, cuando se detenga, especialmente en inclinaciones y pendientes, aplique los frenos de estacionamiento de su silla de ruedas para evitar que ruede accidentalmente.
- En el caso (improbable) de que se sobrecaliente o se inflame el grupo de baterías, no debe, bajo ningún concepto, entrar en contacto con agua o ningún otro líquido. El único medio de extinción idóneo recomendado por los fabricantes de las baterías es la arena.

Antes de iniciar la marcha tenga en cuenta lo siguiente:

- El e-fix solo debe instalarse en sillas de ruedas con accionamiento manual sobre las ruedas que hayan sido homologadas por Alber GmbH para este uso.
- El montaje y la modificación del soporte para el e-fix únicamente puede ser realizado por Alber GmbH o por un distribuidor de productos sanitarios autorizado por Alber.
- Las indicaciones de uso de la silla de ruedas deben tenerse en cuenta, obligatoriamente, al utilizar el e-fix.
- No está permitido conducir la silla de ruedas sin tener instalada la pareja de soportes antivuelco.
- Instale por ello en su silla los soportes antivuelco originales del fabricante de la silla de ruedas o los soportes antivuelco opcionales comercializados por Alber.
- Antes de emprender un trayecto, compruebe siempre el estado de las ruedas e-fix. Si los neumáticos han alcanzado su límite de desgaste (cuando ya no se distingue el perfil de las ruedas), no está permitido seguir usando el e-fix.
- Antes de emprender la marcha verifique siempre el buen funcionamiento de los frenos de estacionamiento de su silla de ruedas. No se permite conducir sin frenos de estacionamiento operativos y ajustados a las ruedas e-fix.
- Verifique con regularidad la presión del aire de las ruedas e-fix. Los datos sobre la presión de aire correcta figuran en la parte exterior de los neumáticos, así como en las tablas en el Capítulo 9. Compruebe la presión del aire de la ruedas de dirección siguiendo las instrucciones y especificaciones del fabricante de la silla de ruedas. Una presión de aire muy baja puede influir considerablemente en el comportamiento de marcha y en la autonomía.
- Siempre debería existir la misma presión de aire en ambas ruedas e-fix.
- Siempre debería existir la misma presión de aire en ambas ruedas delanteras de la silla de ruedas.
- Antes de emprender la marcha, asegúrese siempre de que las ruedas e-fix están colocadas correctamente en los alojamientos de las ruedas [13] en los dos soportes [1].
- El e-fix no se debe utilizar junto con un aparato de tracción para sillas de ruedas, un handbike u otros dispositivos de tracción. En estos casos, utilice en lugar de las ruedas e-fix las ruedas manuales de su silla de ruedas.

Durante el desplazamiento con el e-fix tenga en cuenta lo siguiente:

- Antes de desplazarse con el e-fix por desniveles o pendientes, debería dominar el manejo del aparato en superficies planas.
- Está prohibido exceder la inclinación máxima permitida indicada por el fabricante de la silla de ruedas.
- Tenga especial cuidado al acercarse a escaleras o terraplenes.
- Si el e-fix está conectado, cada accionamiento del joystick se traduce en una orden de marcha. Al parar o esperar ante lugares potencialmente peligrosos (como p. ej. mientras espera en un semáforo para peatones, en subidas o bajadas o en rampas de cualquier tipo) retire la mano del aparato de mando y asegure la silla de ruedas con sus frenos de estacionamiento.

- Con el e-fix conectado no introduzca jamás la mano en la rueda.
- No inserte ni deje caer objetos de ninguna clase en una rueda e-fix, este conectada o no.
- ¡No sujete nunca objetos de ninguna clase a las ruedas e-fix! Se podrían producir daños.
- Durante los trayectos sobre aceras mantenga una distancia suficiente con respecto al bordillo (a ser posible, el ancho de una silla de ruedas).
- Evite los desplazamientos por superficies sin consolidar (p. ej. en gravilla suelta, arena, lodo, nieve, hielo o charcos de agua profundos).
- No deje el e-fix nunca sin supervisión, ya sea conectado o desconectado.
- El e-fix puede sufrir interferencias por campos electromagnéticos de alta intensidad.
- En casos aislados, otro tipo de dispositivos, como las barreras antirrobo en grandes almacenes, pueden también llegar a perturbar el e-fix.
- No está permitido pasar con el e-fix por escaleras mecánicas o cintas rodantes.
- Durante un desplazamiento a velocidad máxima no haga ningún viraje brusco hacia derecha o izquierda ya que esto podría provocar un vuelco lateral de la silla de ruedas.
- Aminoré la velocidad en las curvas.
- Si pretende detenerse con la silla de ruedas en una subida o bajada, posicione la silla de ruedas transversalmente con respecto a la pendiente y aplique los frenos de estacionamiento.
- Después del trayecto o cuando detenga la silla de ruedas, aplique siempre el freno de estacionamiento para impedir que salga rodando fortuitamente.
- No cruce nunca transversalmente una pendiente.
- Durante la marcha, no introduzca jamás los dedos en los radios de las ruedas e-fix o en las ruedas delanteras de su silla.
- Frene el e-fix con sensibilidad y en función de la velocidad a la que vaya (es decir, sin brusquedad).
- En los desplazamientos en vehículo, siéntese únicamente en los asientos previstos del vehículo y colóquese los sistemas de retención correspondientes. En caso de inobservancia de esta norma, existe el peligro de que tanto el usuario como los otros pasajeros se lesionen en caso de accidente.
- Durante los traslados en vehículo, asegure la silla de ruedas y las ruedas e-fix conforme a las disposiciones y normas legales vigentes.
- Cuando circule por vías públicas y caminos deben cumplirse, en la República Federal de Alemania, las disposiciones del Código de Circulación y del Reglamento sobre permisos de circulación. En otros países se deberán observar las disposiciones nacionales vigentes allí.
- El e-fix está diseñado únicamente para el transporte de personas con movilidad limitada y no puede ser utilizado para otros fines diferentes, como p. ej. para que jueguen niños o para transporte de mercancías.
- No está permitido utilizar el e-fix en las proximidades de campos magnéticos intensos, como por ejemplo los generados por electroimanes, transformadores, tomógrafos, etc.
- Evite conducir con el e-fix en condiciones ambientales adversas, como son, por ejemplo, tormenta, granizo o maleza muy alta.



No conduzca nunca sin soportes antivuelco; quítelos únicamente para superar obstáculos de mayor envergadura. Según el criterio del usuario, se debería solicitar la asistencia de un acompañante, ya que existe un mayor peligro de vuelco.



En la conducción sin un par de soportes antivuelco instalados aumenta el riesgo de accidentes y, por tanto, el riesgo de lesiones. Alber GmbH no acepta responsabilidad alguna en caso de accidentes derivados de la utilización de la silla de ruedas sin un par de soportes antivuelco instalado.



No están permitidas las maniobras comúnmente denominadas "wheelies", es decir, dejar las ruedas delanteras (ruedas de apoyo) de la silla al aire con las ruedas e-fix sobre el suelo y con los soportes antivuelco desmontados. Alber GmbH no acepta responsabilidad alguna en caso de accidentes derivados de esta forma de conducción.

Después del desplazamiento con el e-fix, tenga en cuenta lo siguiente:

- Desconecte inmediatamente el e-fix cuando ya no lo utilice, con el fin de evitar cualquier activación involuntaria de impulsos de marcha en caso de contacto con un joystick, así como la descarga del grupo de baterías.
- Aplique los frenos de mano de la silla de ruedas cada vez que se detenga.
- Siempre que sea posible, recargue el grupo de baterías del e-fix después de cada desplazamiento.

3.4 Obstáculos

- Salve los obstáculos (por ej., el bordillo de la acera) siempre y en la medida de lo posible en marcha atrás. La altura máxima de los obstáculos figura en las instrucciones de uso de la silla de ruedas.
- ¡Atención! Al pasar obstáculos en marcha atrás no está garantizada la plena funcionalidad de los soportes antivuelco de Alber. Por este motivo, retroceda despacio y con cuidado hasta que las ruedas del e-fix hagan contacto con el obstáculo. Pase entonces el obstáculo con precaución. Según sus criterios, solicite, en su caso, la asistencia de una segunda persona.

3.5 Lugares y situaciones de peligro

- El ocupante de la silla de ruedas es quien decide el recorrido a realizar, a su discreción, bajo su propia responsabilidad y teniendo en cuenta su experiencia de conducción y sus capacidades físicas.
- Antes de emprender la marcha, el usuario tiene que comprobar las ruedas e-fix por si estuvieran desgastadas o dañadas y controlar el nivel de carga del grupo de baterías y el estado operativo del dispositivo acústico de señalización en el aparato de mando.
- Estos controles de seguridad, así como la pericia personal del conductor son especialmente importantes a la hora de decidir, bajo su plena responsabilidad y a su arbitrio, sobre el uso del e-fix en los siguientes lugares de peligro:
 - Muros de muelle, embarcaderos y lugares de aterrizaje, caminos y lugares junto a aguas, puentes y diques sin protección
 - Caminos estrechos, trayectos con desnivel (p. ej. rampas y subidas), caminos estrechos en pendientes, trayectos montañosos
 - Caminos estrechos y/o escarpados/inclinados en calles de tráfico principales o secundarias o en las cercanías de terraplenes
 - Trayectos cubiertos con hojas o nieve, o helados
 - Rampas y dispositivos de elevación en vehículos



Al tomar curvas o al girar en pendientes o desniveles puede producirse una tendencia más marcada al vuelco lateral debida al desplazamiento del punto de gravedad. ¡Realice, por tanto, esta maniobra con especial precaución y a una velocidad más reducida!



Al cruzar calles, cruces y pasos a nivel se debe tener especial precaución. No cruce nunca vías en calles, o bien en pasos de nivel, en marcha paralela a las mismas ya que las ruedas podrían quedarse trabadas.



Al pasar por rampas o dispositivos de elevación en vehículos debe prestarse especial precaución. Al subir o bajar la rampa o el dispositivo de elevación, el e-fix se tiene que detener a una distancia suficiente de los bordes y desconectar. De igual manera, los frenos de estacionamiento de la silla de ruedas deberán estar aplicados para evitar que la silla ruede, p. ej. por una orden de marcha accidental.



No conduzca bajo ningún concepto directamente junto al borde de una rampa o un dispositivo de elevación; mantenga siempre una distancia suficiente.



En suelos mojados se reduce la adherencia de las ruedas al terreno, existe un peligro de resbalamiento elevado. Adapte su forma de conducción a las condiciones existentes y no conduzca nunca con los neumáticos desgastados.



Al transitar por pendientes, tenga en cuenta que, en función de la velocidad y del grado de pendiente, el recorrido de frenado del e-fix puede ser considerablemente mayor que en plano. Por este motivo, adapte la velocidad en consecuencia.

4. Grupo de baterías

Antes de la puesta en servicio del e-fix, así como antes de iniciar el proceso de carga, observe la información y las indicaciones generales, así como las indicaciones de seguridad y advertencias en los capítulos 4.7 a 4.11. Omisiones en el cumplimiento de las indicaciones de seguridad e instrucciones pueden causar daños en el producto o producir descargas eléctricas, incendio y/o graves lesiones. El grupo de baterías de iones de litio contiene sustancias químicas que pueden producir reacciones peligrosas si no se observan las indicaciones de seguridad contenidas aquí. Alber GmbH no asume ninguna responsabilidad en caso de daños causados por el incumplimiento de las indicaciones generales y de seguridad.

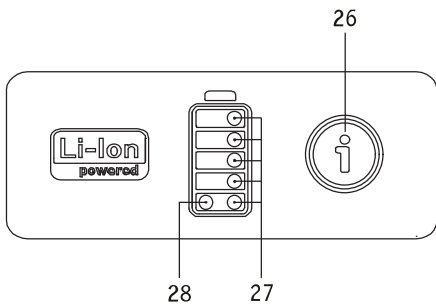

4.1 Indicadores en el grupo de baterías

El grupo de baterías necesario para el funcionamiento del e-fix está alojado, como estándar, debajo del asiento de la silla de ruedas. La capacidad disponible del grupo de baterías se indica a través de unos LED blancos [27] en cuanto se conecta el aparato de mando. Si el aparato de mando está desconectado, la capacidad se puede consultar pulsando brevemente la tecla de información [26]. Significan:

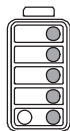

Los 5 LED están encendidos; el grupo de baterías está cargado al 100%. Evite conducir a gran velocidad por pendientes, porque la retroalimentación de corriente de las ruedas conlleva un peligro de sobretensión en el grupo de baterías, con lo cual se puede producir una desconexión forzosa de las ruedas.

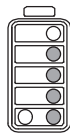

4 LED están encendidos; el grupo de baterías está cargado al 80%.

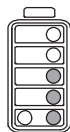

3 LED están encendidos; el grupo de baterías está cargado al 60%.

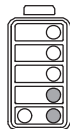

2 LED están encendidos; el grupo de baterías está cargado al 40%.

Se recomienda encarecidamente no realizar ningún recorrido largo sin recargar antes el grupo de baterías.

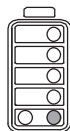

1 LED está encendido; el grupo de baterías está cargado al 20%.

Cargue el grupo de baterías antes de emprender la marcha.

Si la carga es inferior al 20 %, partes de la pantalla de conducción en el display del aparato de mando se representan de color naranja; a partir de una carga de menos del 10 % aparecen de color rojo.

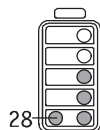

Si está encendido el LED rojo [28] (indicador de anomalías), se ha producido un error. Éste se indica en el display del aparato de mando (ver también capítulo 6).

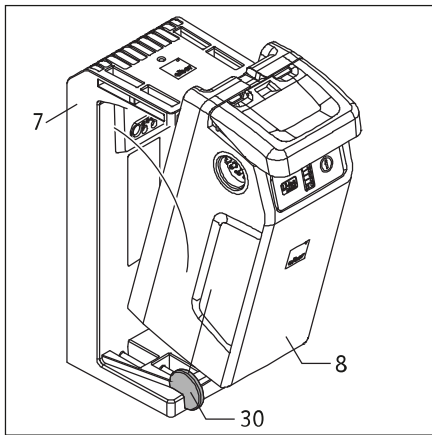

4.2 Insertar el grupo de baterías

Por norma general, el grupo de baterías se queda instalado en su silla de ruedas. Si se ha tenido que desmontar (por ejemplo, para el transporte), necesita insertarlo de nuevo en el soporte de baterías [7] que se encuentra en su silla de ruedas.

- Introduzca el grupo de baterías [8], tal como se muestra en la figura junto a estas líneas, en posición inclinada en la ayuda para la inserción [30] situada a la izquierda y la derecha del soporte de baterías [7]. Si el posicionamiento es correcto, el grupo de baterías ya no se puede desplazar lateralmente.
- Bascule el grupo de baterías [8] hacia atrás hasta que encaje audiblemente en el soporte de baterías [7].
- Compruebe que el grupo de baterías [8] está asentado de forma segura en el soporte de baterías [7]. El grupo de baterías está asentado correctamente en el soporte de baterías si ya no se puede retirar sin accionar el asa [25].
- Si el grupo de baterías [8] está asentado correctamente en el soporte de baterías [7], necesita introducir a continuación la clavija del aparato de mando [23] en una de las hembrillas [29] en el grupo de baterías. El bloqueo se produce automáticamente a través de un cierre magnético.

Con estas pocas operaciones, su e-fix vuelve a estar preparado para el uso.

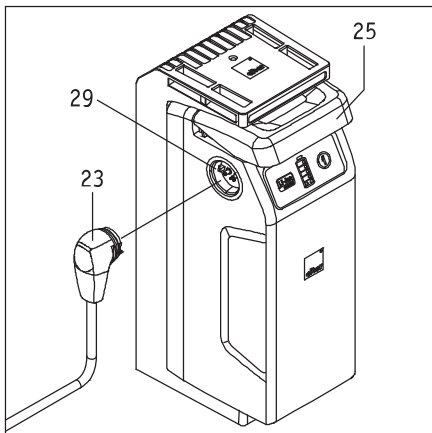

En el lado izquierdo y derecho del grupo de baterías [8] se encuentran sendas hembrillas [29]. Ambas hembrillas muestran la misma conexión eléctrica y se pueden utilizar para enchufar las clavijas del aparato de mando, del cargador o de accesorios.



Preste atención a que las clavijas del cargador [33] y las hembrillas en el grupo de baterías [29] estén limpias y no tengan partículas metálicas adheridas. En caso de presencia de tales partículas, éstas se deben retirar con un paño limpio y seco.

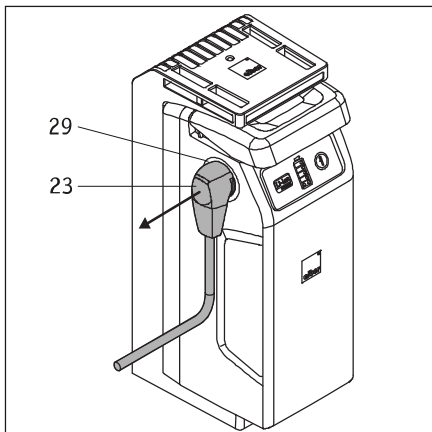

4.3 Retirada del grupo de baterías

Si se necesita retirar el grupo de baterías del soporte de baterías, proceda como sigue:

- Desconecte el sistema a través del aparato de mando (ver capítulo 5.2.2).
- Retire todas las clavijas situadas en el grupo de baterías (p. ej., la clavija [23] del aparato de mando).
- Con cuidado, tire del asa [25] del grupo de baterías hacia arriba y extraiga al mismo tiempo el grupo de baterías [8] del soporte de baterías [7].
- Deposite el grupo de baterías [8]. Observe estrictamente las indicaciones para su almacenamiento y transporte que figuran en los capítulos 4.10 y 4.11.
- El soporte de baterías [7] permanece en la silla de ruedas.

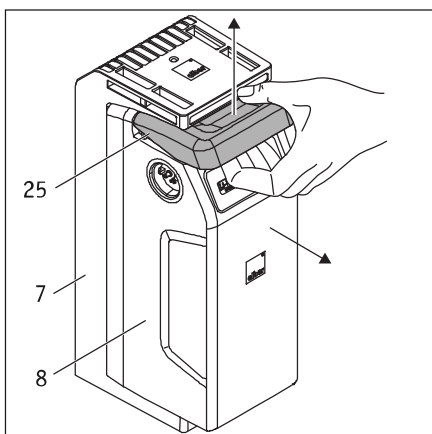

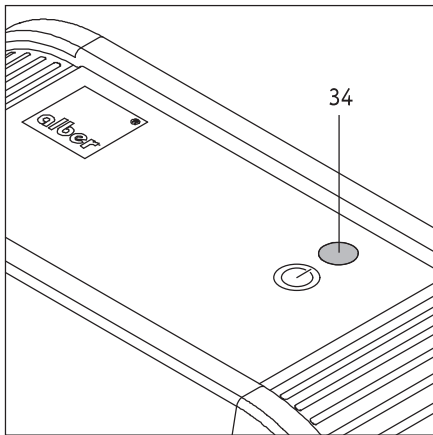

4.4 Indicadores en el cargador

- Si el cargador está conectado a través de la clavija de red [32] con una toma de corriente que lleva electricidad (100 – 240 VCA), el indicador LED [34] está encendido de color verde.
- Al separar el cargador de la red, se apaga el indicador LED [34].
- El avance del proceso de carga se muestra a través de los indicadores LED en el grupo de baterías (ver el siguiente capítulo).

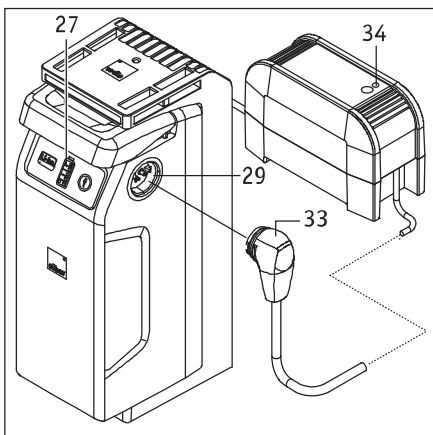

4.5 Carga del grupo de baterías

Para la carga, el grupo de baterías puede permanecer en la silla de ruedas o retirarse de la misma.

- Desconecte el sistema a través del aparato de mando (ver capítulo 5.2.2).
- Asegure la silla de ruedas con los frenos de estacionamiento para evitar su desplazamiento accidental.
- Introduzca la clavija del cargador [33] en una de las hembrillas [29] en el grupo de baterías.
- Realice el proceso de carga según las instrucciones contenidas en el modo de empleo adjunto al cargador.
- En el grupo de baterías se puede seguir el avance del proceso de carga por medio del indicador de capacidad [27]. Significan:

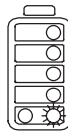

El LED más bajo parpadea - el grupo de baterías está cargado a menos del 20%.

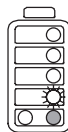

1 LED parpadea, 1 LED está encendido - el grupo de baterías tiene un nivel de carga entre el 20% y el 40%.

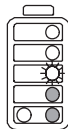

1 LED parpadea, 2 LED están encendidos; el grupo de baterías tiene un nivel de carga entre el 40% y el 60%.

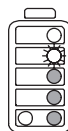

1 LED parpadea, 3 LED están encendidos; el grupo de baterías tiene un nivel de carga entre el 60% y el 80%.

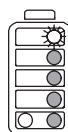

1 LED parpadea, 4 LED están encendidos; el grupo de baterías tiene un nivel de carga entre el 80% y el 100 %.

Continúa en la página siguiente

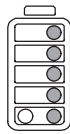

Los 5 LED están encendidos; el grupo de baterías está cargado al 100%. Finalice el proceso de carga.

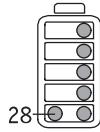

Mensaje de error durante el proceso de carga

Si se produce un error durante el proceso de carga, se enciende el LED rojo [28] (indicador de anomalías) en el grupo de baterías. Compruebe si

- la clavija de red [32] del cargador está conectada correctamente a una toma de corriente que lleve electricidad
- el indicador LED [34] en el cargador está encendido de color verde
- la clavija del cargador [33] está conectada correctamente con el grupo de baterías

Si se sigue sin poder realizar el proceso de carga y el LED rojo [28] permanece encendido, existe un error grave. Contacte inmediatamente con su distribuidor técnico.



Durante el proceso de carga no se puede conectar el aparato de mando.



Si el grupo de baterías a cargar se encuentra en la silla de ruedas, hay que desconectar el sistema antes de iniciar el proceso de carga y asegurar la silla de ruedas con sus frenos de estacionamiento para evitar el desplazamiento accidental.



Si el e-fix no se tendrá que utilizar durante un tiempo prolongado (más de 1 día), el grupo de baterías no debería permanecer de forma duradera en el cargador.

Desconecte el cargador primero de la toma de corriente y después del grupo de baterías. Por norma, verifique el estado de carga del grupo de baterías antes de emprender un trayecto. Antes de iniciar la marcha debería estar totalmente cargado.



Cargue siempre la batería completamente. Solo se le permite interrumpir la carga en casos urgentes.

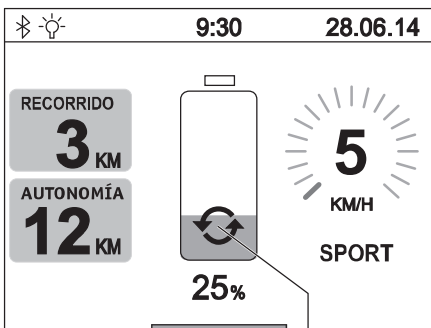

4.6 Retroalimentación de energía (recuperación)

Al frenar y, en particular, al descender pendientes se produce una retroalimentación de energía. Si ésta dura más de 2 segundos, se muestra el símbolo gráfico mostrado en el display del aparato de mando en pos. [65].

Si el grupo de baterías ya está cargado a más del 90%, no se produce ninguna retroalimentación de energía. Ésta se vuelve a conectar automáticamente en cuanto la capacidad de la batería haya descendido por debajo del 90%

En casos extremos, p. ej. al bajar pendientes con la batería totalmente cargada, se puede producir un aumento de la retroalimentación de energía que se señala como código de error B10, B11 o B12 en el display del aparato de mando (ver también la tabla en el capítulo 6). En estos casos, reduzca la velocidad y evite, a ser posible, circular por pendientes.

4.7 Indicaciones generales para la carga del grupo de baterías

- No cargue nunca el grupo de baterías en la proximidad de líquidos o gases inflamables.
- En el caso (improbable) de que se sobrecaliente o se inflame el grupo de baterías, no debe, bajo ningún concepto, entrar en contacto con agua o ningún otro líquido. El único medio de extinción idóneo recomendado por los fabricantes de las baterías es la arena.
- No efectúe la carga nunca en recintos en que se pueda depositar y precipitar humedad en el grupo de baterías.
- Realice el proceso de carga en un espacio cuyo volumen sea al menos el doble que la silla de ruedas, con una ventilación suficiente para que no haya riesgo de acumulación de gas inflamable.
- Se pueden generar gases explosivos cuando se está cargando. Mantenga la silla de ruedas y el cargador alejados de fuentes de ignición como llamas y chispas.
- No recargue jamás el grupo de baterías a temperaturas por debajo de 0° C ni por encima de 40° C. Si se intenta llevar el proceso de carga fuera de este margen de temperatura, el proceso de carga se cancela automáticamente.

4.8 Indicaciones de seguridad sobre el cargador y el proceso de carga

- Antes de iniciar el proceso de carga se debe desconectar el sistema. Si el grupo de baterías se carga directamente en la silla de ruedas, ésta se debe asegurar con los frenos de estacionamiento para evitar su desplazamiento accidental.
- Para cargar el grupo de baterías, utilice exclusivamente el cargador Alber que viene adjunto. El proceso de carga finaliza automáticamente en cuanto el grupo de baterías esté cargado. De esta manera se descarta cualquier sobrecarga.
- Para cargar, no utilice nunca otro cargador distinto del original de Alber.
- No utilice su cargador para cargar otras baterías; cargue únicamente el grupo de baterías del e-fix.
- Si el e-fix no se habrá de utilizar durante un tiempo prolongado (más de 1 día), el cargador no debería permanecer de forma duradera en el e-fix. Desconecte el cargador primero de la toma de corriente y después, del grupo de baterías.
- No exponga al cargador durante el proceso de carga a ningún tipo de humedad (agua, lluvia, nieve, etc.).
- Precaución si existe condensación. Si el cargador se traslada de un espacio frío a uno caliente, se puede formar agua de condensación. En este caso, se debe renunciar a utilizar el cargador hasta que no se haya evaporado el agua condensada. Este proceso puede durar varias horas.
- No cargue las baterías nunca en recintos en que se pueda depositar y precipitar humedad en el cargador.
- No lleve nunca el cargador tomándolo del cable de red o de los cables de carga.
- No tire nunca del cable de red para desenchufar el cargador de la toma de corriente.
- Tienda el cable de red y el cable de carga de manera que nadie pueda pisarlos o tropezar con ellos. Tampoco se permite exponer los dos cables a otras influencias nocivas o solicitaciones.
- No utilice el cargador si están dañados el cable de red, el cable de carga o las clavijas montadas en ellos. Se debe encargar inmediatamente al distribuidor autorizado de Alber que cambie las piezas dañadas.
- No use ni desensamble nunca el cargador cuando haya recibido un fuerte impacto, se haya caído de cierta altura o haya sufrido cualquier otro daño. Lleve el cargador dañado a un distribuidor técnico sanitario autorizado por Alber para que lo repare.
- Está prohibido que el cargador sea utilizado por niños pequeños.
- El cargador solo puede operar con tensión alterna de red 100V - 240V.
- No desensamble ni modifique el cargador.
- No cubra el cargador durante el proceso de carga y no deposite ningún objeto sobre el dispositivo.
- No someta el cable ni la clavija de enchufe a presión. Puede producirse una descarga eléctrica o un incendio si los cables se estiran o se doblan con fuerza, si quedan aprisionados entre la pared y el marco de la ventana o si se colocan objetos pesados encima de ellos o de la clavija de enchufe.
- No provoque nunca un cortocircuito conectando los dos polos en el cable de carga con objetos metálicos.
- Asegúrese de que la clavija de red esté bien insertada en la toma de corriente.
- No toque la clavija de red y la clavija del cable de carga con las manos húmedas.
- No utilice el enchufe del cargador y/o el enchufe de red cuando estén mojados o sucios. Antes de enchufarlos, límpielos con un paño seco.
- Una vez concluido el proceso de carga, saque primero la clavija del cargador de la toma de corriente y después la clavija de carga de la hembra en el grupo de baterías.
- Preste atención a que no pueda penetrar humedad en las hembrillas de la batería [29] después de la separación del cargador.



Antes y después del proceso de carga, preste atención a que las clavijas del cargador [33] y las hembrillas en el grupo de baterías [29] estén limpias y no tengan partículas metálicas adheridas. En caso de presencia de tales partículas, éstas se deben retirar con un paño limpio y seco.



La clavija del cargador es magnética. Por este motivo, evite todo contacto de las clavijas con implantes médicos, soportes de memoria electrónicos, tarjetas de crédito o similares.

4.9 Indicaciones de seguridad para el grupo de baterías

- Antes del primer uso del e-fix se debería cargar completamente su grupo de baterías.
- El e-fix solo debe utilizarse en un margen de temperatura entre -25°C y 50°C .
- No recargue jamás el grupo de baterías a temperaturas por debajo de 0°C ni por encima de 40°C . Si se intenta llevar el proceso de carga fuera de este margen de temperatura, el proceso de carga se cancela automáticamente.
- El grupo de baterías no se debe exponer al calor (p. ej., radiadores) ni al fuego. Un efecto de calor externo puede causar la explosión del grupo de baterías.
- En el caso (improbable) de que se sobrecaliente o se inflame el grupo de baterías, no debe, bajo ningún concepto, entrar en contacto con agua o ningún otro líquido. El único medio de extinción idóneo recomendado por los fabricantes de las celdas es la arena.
- Su e-fix consume energía en cada utilización. Por este motivo, a ser posible, recargue completamente el grupo de baterías después de cada uso.
- No se permite abrir o desmontar la carcasa del grupo de baterías. En caso de apertura inadecuada o destrucción deliberada existe el riesgo de lesiones serias. Además, la apertura extingue todo derecho de garantía.
- No conecte nunca la hembrilla [29] de la rueda con objetos metálicos, y preste atención a que los contactos no entren bajo ningún concepto en contacto con objetos metálicos (por ejemplo, virutas metálicas).
- Si la hembrilla [29] está sucia, se debe limpiar con un paño limpio y seco.
- No sumerja nunca el grupo de baterías en agua.
- En caso de que el grupo de baterías sufra algún daño o defecto, se debe hacer revisar. Para este fin, póngase en contacto con su distribuidor técnico, con el fin de aclarar el procedimiento a seguir con respecto a la devolución y reparación (ver también capítulo 4.11).
- Si el grupo de baterías está defectuoso o dañado, no se permite, bajo ningún concepto, seguir utilizando el e-fix. Consulte a su distribuidor técnico con respecto a una reparación.
- Cuide siempre de mantener limpio y seco el grupo de baterías.

4.10 Almacenamiento del grupo de baterías

- La vida útil de un grupo de baterías depende, entre otros factores, de su almacenamiento. Por este motivo, no deje el grupo de baterías y las ruedas e-fix durante un tiempo prolongado en un lugar caliente. Sobre todo, los maleteros de los vehículos aparcados al sol solo se deben utilizar para el transporte, pero no deben convertirse en el lugar normal de almacenamiento.
- Almacene el grupo de baterías y las ruedas e-fix en un lugar fresco y seco donde se encuentre a salvo de daños y de intervenciones ilícitas.
- Con el fin de alcanzar una vida útil óptima del grupo de baterías, este se debería almacenar a una temperatura de entre 18°C y 23°C , con una presión atmosférica de entre 500 y 1060 hPa, y con una humedad ambiental de entre el 0 % y el 80 %. En este caso, el estado de carga debería ser del 50 %. En estas condiciones la vida útil del grupo de baterías es de un año.
- Durante el almacenamiento, no exponga el grupo de baterías a ningún tipo de humedad (agua, lluvia, nieve, etc.).
- Antes de proceder a su almacenamiento, recargue el grupo de baterías y compruebe mensualmente el estado de carga. Recárguelo, en su caso, si el estado de carga desciende por debajo del 50 %.

4.11 Indicaciones de seguridad y advertencias para el transporte y envío del grupo de baterías

- En el grupo de baterías e-fix se utilizan celdas de iones de litio. Por este motivo, se aplican para el transporte y envío del grupo de baterías unas normas legales que se deberán observar estrictamente. Por ejemplo, queda prohibido por principio transportar un grupo de baterías defectuoso en aviones, sea en el equipaje de mano o facturado.
- Si su grupo de baterías estuviera defectuoso, entréguelo personalmente a su distribuidor técnico, dado que también el envío por correo u otros encargados del transporte está reglamentado estrictamente en el caso de las baterías de iones de litio. También en este caso recomendamos consultar previamente al distribuidor técnico.
- Dado que las normativas para el transporte pueden cambiar anualmente, le recomendamos encarecidamente contactar, antes de iniciar un viaje, con la oficina de viajes o la compañía aérea o naviera para informarse sobre las normativas actualmente vigentes.



Conserve con cuidado la caja de embalaje del grupos de baterías para transportarlo.



Antes de proceder al envío del grupo de baterías, acuerde las medidas necesarias con su distribuidor técnico.

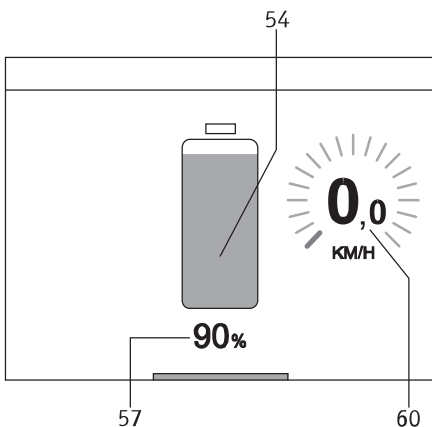
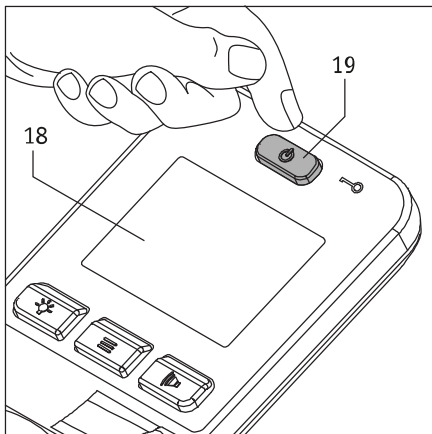
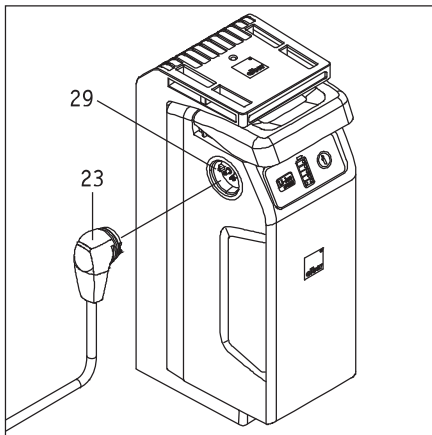
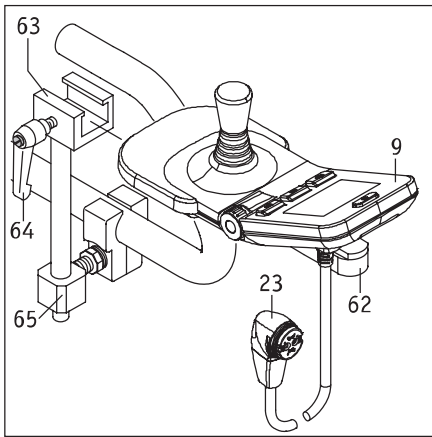

5. Aparato de mando

Con el botón y el joystick en el aparato de mando se pueden activar y desactivar diversas funciones y ajustes. En consecuencia, los gráficos de las diferentes indicaciones en el display que se muestran en las siguientes indicaciones para el manejo pueden diferir de las indicaciones efectivas de su aparato de mando.

Junto con diferentes indicaciones en el display también se emite una señal acústica, pero solo si se ha activado esta función (ver capítulo 5.3.7).

5.1 Montaje y desmontaje del aparato de mando

Para la fijación del aparato de mando se ha montado un soporte [65] en la silla de ruedas.

- Introduzca la regleta guía [62] montada en la parte inferior del aparato de mando [9] en el elemento deslizante [63].
- Fije el aparato de mando [9] en el elemento deslizante [63] con la ayuda de la palanca de sujeción [64].
- Empuje la clavija [23] del aparato de mando en la hembra de carga [29] del grupo de baterías. El bloqueo se produce automáticamente a través de un cierre magnético.
- El desmontaje del aparato de mando se realiza en orden inverso.



Antes de introducir la clavija [23] en la hembra en el grupo de baterías [29], preste atención a que ambas partes estén limpias y no tengan partículas metálicas adheridas. En caso de presencia de tales partículas, éstas se deben retirar con un paño limpio y seco.



La clavija [23] del aparato de mando es magnética. Por este motivo, evite todo contacto de la clavija con implantes médicos, soportes de memoria electrónicos, tarjetas de crédito o similares.

5.2 Funciones en el aparato de mando

5.2.1 Conexión del sistema

Si ha colocado correctamente las dos ruedas e-fix en la silla de ruedas, siguiendo las instrucciones del capítulo 2.1, puede conectar el sistema a través del aparato de mando [9]. **Durante la conexión, no toque bajo ningún concepto el joystick o los elementos de mando del aparato de mando. Si ocurriera a pesar de todo, se emite un mensaje de error.**

- Pulse brevemente el botón Conec. /Desconec. [19]. El sistema se conecta y en el display [18] se representa durante unos 3 segundos la pantalla inicial Alber e-fix. A continuación aparece la pantalla de conducción mostrada junto a estas líneas (significado de los símbolos: ver capítulo 5.3.1).
(La figura a la izquierda puede diferir de la indicación efectiva en el display de su aparato de mando, dado que se pueden activar o desactivar funciones.)
- Si todavía no está familiarizado con el e-fix y sus características de marcha, debería reducir temporalmente al mínimo la velocidad máxima alcanzable con la ayuda del interruptor giratorio [22] (ver capítulo 5.2.6).
- Con el joystick [14] puede entonces poner en marcha las dos ruedas e-fix. Sin embargo, sírvase leer previamente las Indicaciones de seguridad y peligro en el Capítulo 3.
- Si no se mueven las ruedas conectadas, se produce una desconexión automática al cabo de 10 minutos. Ver al respecto también el capítulo 5.5



En caso de que, después de la conexión, apareciera en el display una indicación totalmente distinta de la mostrada aquí, existe un error. Para permitir su localización, el capítulo 6 contiene una lista con códigos de error.



Solo en la primera puesta en servicio aparece, tras la conexión del aparato de mando, el menú Selección del idioma (ver capítulo 5.4). En este menú puede ajustar en qué idioma se deberán representar las distintas indicaciones en el display.

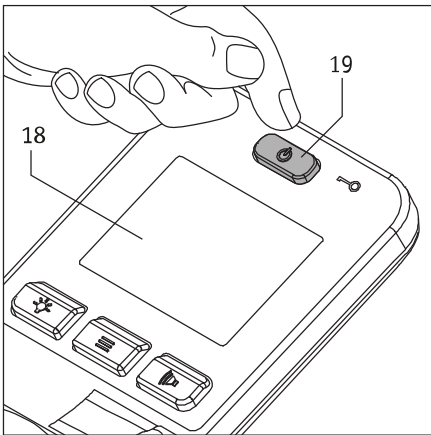

5.2.2 Desconexión del sistema

Si ha finalizado el desplazamiento y no habrá de realizar otro durante un tiempo prolongado, debería desconectar siempre el e-fix. Por una parte ahorrará energía y, por otra parte, evita que el e-fix se ponga accidentalmente en marcha al tocar por casualidad el joystick.

- Pulse el botón [19]. El aparato de mando se desconecta y la indicación en el display [18] se apaga.
- Ponga los frenos de estacionamiento de su silla de ruedas para evitar su desplazamiento accidental.

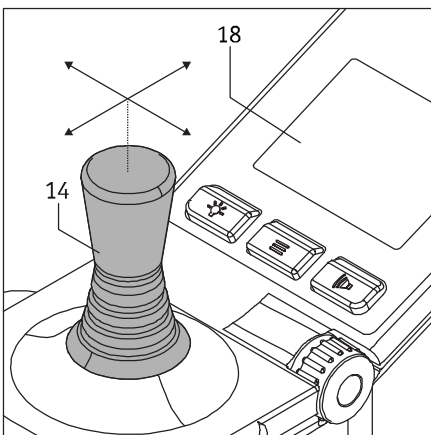

5.2.3 Conducción con el joystick

La conducción del e-fix se realiza con el joystick [14] que permite al usuario determinar la velocidad, así como la dirección de marcha.

Con una desviación mínima del joystick en la dirección de marcha deseada se inicia la marcha a una velocidad mínima. Ésta va aumentando al desviar más el joystick. La velocidad máxima preajustada (ver capítulo 5.5) se alcanza con la desviación completa del joystick. Por motivos de seguridad, la velocidad se reduce automáticamente al 50 % al conducir en marcha atrás.

En el display [18], la velocidad se muestra como sigue en la posición [60]:

- la velocidad preajustada, como diagrama de barras verde y, brevemente, como número verde
- la velocidad actual, como número blanco

En marcha atrás se muestra 0 km/h como número blanco,

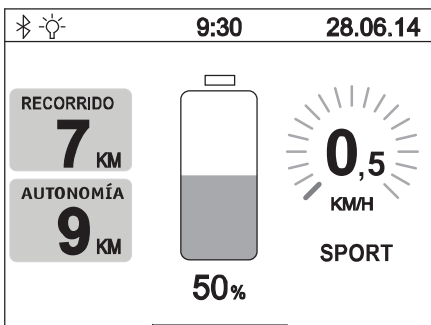

Empiece sus primeros intentos de conducción con una velocidad baja para familiarizarse con el comportamiento de marcha del e-fix.



Adapte la velocidad de la situación de conducción concreta. Para prevenir accidentes, reduzca la velocidad máxima sobre todo en condiciones de conducción difíciles y en zonas de interior.

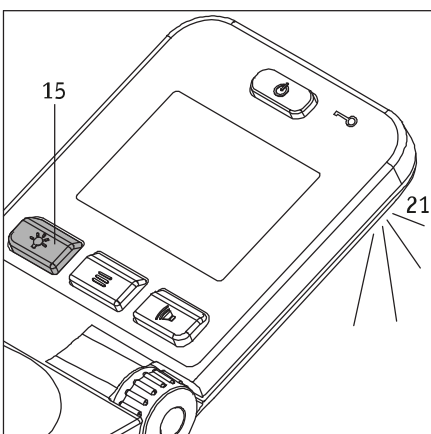

5.2.4 Iluminación del entorno

En la parte inferior del aparato de mando se encuentra la iluminación del entorno [21]. Ésta permite alumbrar de forma limitada objetos situados a una distancia relativamente corta del aparato de mando. La iluminación del entorno se enciende y apaga pulsando brevemente el botón [15].



La iluminación del entorno sirve únicamente para el alumbrado mínimo del entorno del aparato de mando. Para la conducción nocturna en la vía pública se deben observar las normativas nacionales del país en cuestión y montar, en su caso, los dispositivos de luz prescritos en la silla de ruedas.

5.2.5 Señal de advertencia

Al pulsar el botón [17] suena una señal de advertencia en el aparato de mando.

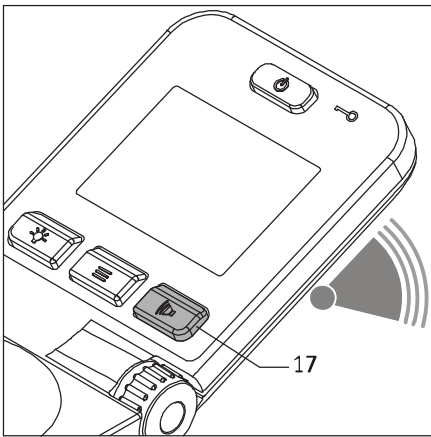

5.2.6 Limitación de la velocidad

La velocidad mínima de su e-fix es de 0,5 km/h y se puede aumentar en diferentes escalones y con la máxima desviación del joystick [14] hasta una velocidad máxima de 6 km/h.

Para distintas situaciones de conducción, p. ej. en el interior, también es posible limitar individualmente la velocidad máxima alcanzable. Para este fin, seleccione en el interruptor giratorio [22] la velocidad máxima deseada. Ésta se muestra en el display [18] en la posición [60] como número blanco y diagrama de barras verde.

La velocidad máxima definida así por usted se alcanza al desviar completamente el joystick [14]. Por motivos de seguridad, la velocidad se reduce automáticamente al 50 % al conducir en marcha atrás.

El ajuste de la velocidad máxima se puede realizar en estado parado o durante la marcha. Entonces, el valor ajustado se muestra durante aprox. 3 segundos en el display antes de que vuelva a aparecer la indicación de la velocidad efectiva.



Empiece sus primeros intentos de conducción con una velocidad baja para familiarizarse con el comportamiento de marcha del e-fix.



Adapte la velocidad de la situación de conducción concreta. Para prevenir accidentes, reduzca la velocidad máxima sobre todo en condiciones de conducción difíciles y en zonas de interior.

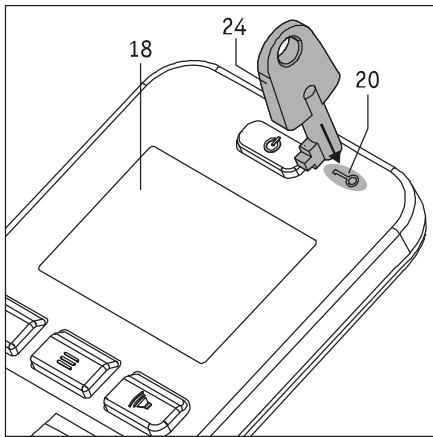

5.2.7 Inmovilizador

Su e-fix está equipado con un inmovilizador para evitar el uso indebido por terceros.

Activar el inmovilizador

- Coloque la llave [24] durante aprox. 2 segundos directamente encima del símbolo de llave [20] en el aparato de mando. De esta manera se activa el inmovilizador y aparece en el display el mensaje „Inmovilizador activo“ que se muestra junto a estas líneas.
- Entonces, el e-fix ya no se puede utilizar. El mensaje „Inmovilizador activo“ permanece activo en el display hasta que el e-fix sea desconectado directamente por usted o por la desconexión automática. Sin embargo, ¡el inmovilizador permanece siempre activado!
- Al conectar nuevamente el e-fix, se vuelve a mostrar el inmovilizador activado en el display.

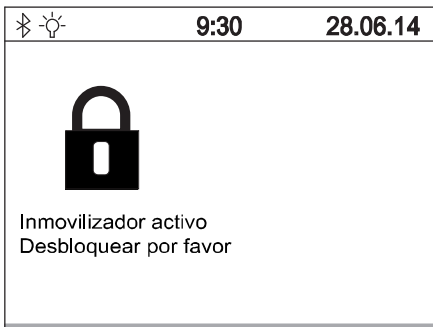

Desactivar el inmovilizador

Coloque la llave [24] durante aprox. 2 segundos directamente encima del símbolo de llave [20] en el aparato de mando. De esta manera se desactiva el inmovilizador; en el display vuelve a aparecer la pantalla de conducción (ver capítulo 5.3.2).



El inmovilizador no representa ninguna protección antirrobo, dado que se pueden desacoplar las ruedas de accionamiento y desplazar entonces la silla de ruedas.

5.3 Menús del aparato de mando

Los parámetros de la mayoría de las funciones consignadas en el aparato de mando pueden ser adaptados individualmente por el usuario de la silla de ruedas. Otros parámetros, entre otros los que influyen de forma determinante en el comportamiento de conducción del e-fix, solo pueden ser modificados por su distribuidor técnico. Éste le asesorará con mucho gusto acerca de las posibilidades disponibles.

5.3.1 Estructura de menús (vista general) y los botones correspondientes en el aparato de mando

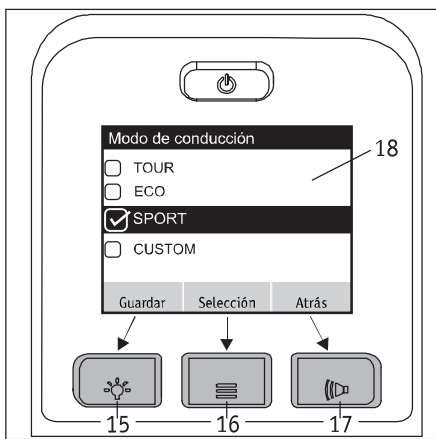
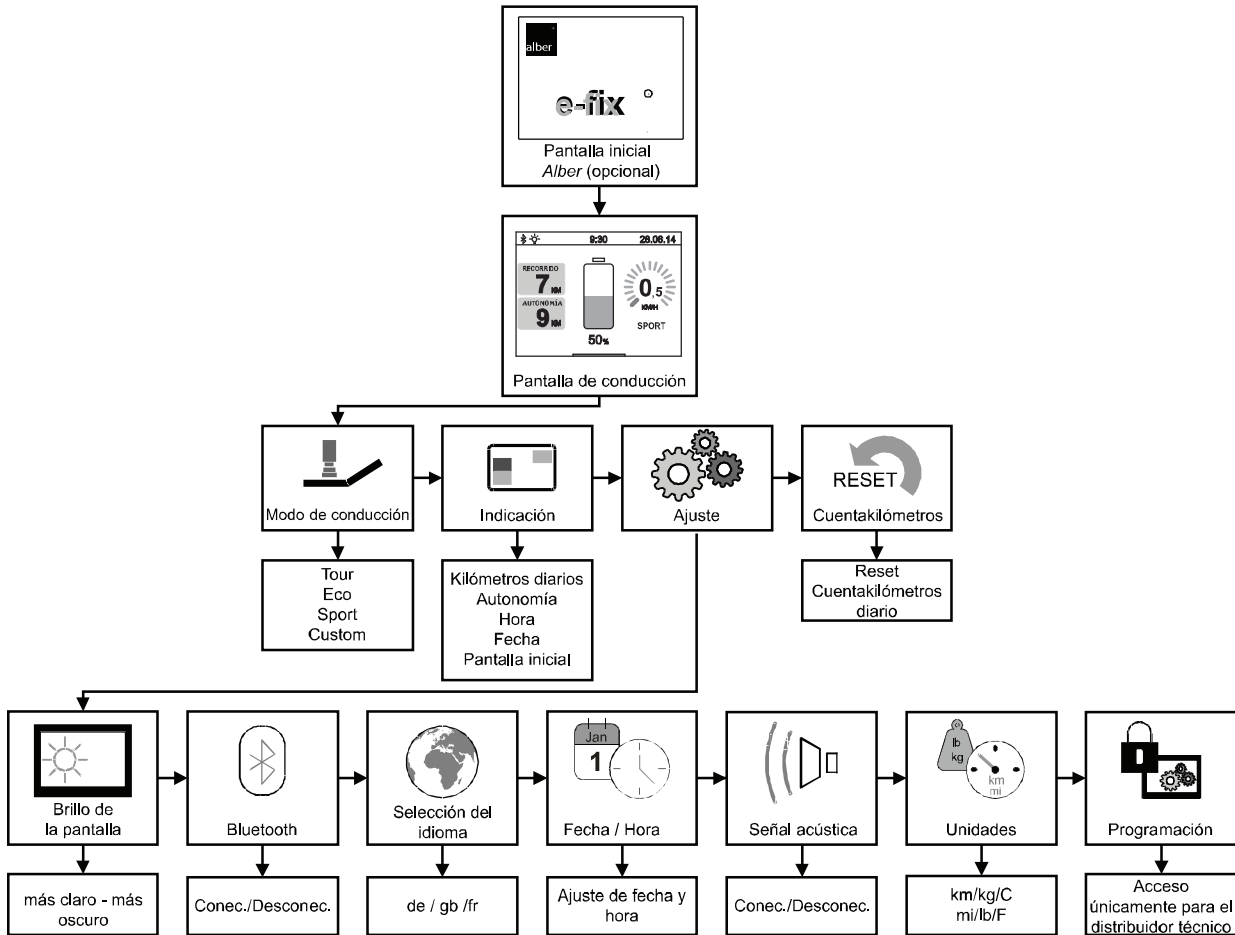

Los menús y submenús tienen asignados los siguientes botones del aparato de mando.

- Indicación Guardar**
Guardar o ajustar un parámetro: pulsar el botón [15]
- Indicación Selección**
Salto a un menú o submenú o activación de un parámetro: pulsar el botón [16].
- Indicación Atrás**
Retroceder un nivel (;sin guardar!): pulsar el botón [17].

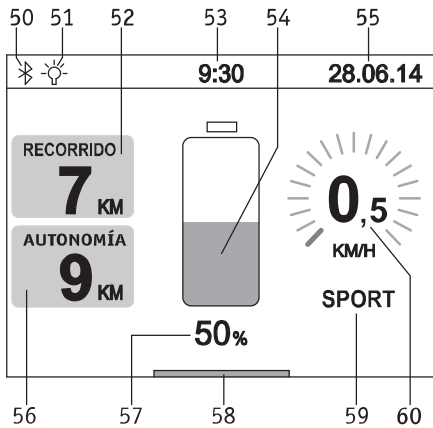

5.3.2 Indicaciones en la pantalla de conducción

Al conectar el aparato de mando, aparece (si está activada) primero la pantalla inicial Alber y, al cabo de unos 3 segundos, la pantalla de conducción que se muestra junto a estas líneas. El gráfico muestra todos los símbolos que se pueden representar en el display del aparato de mando.

Los símbolos [54], [57], [58] y [60] se muestran en permanencia; todos los demás símbolos pueden ser configurados individualmente por el usuario (para más detalles, ver los siguientes capítulos).

Una excepción es el símbolo [59]. Aquí están consignados los modos de conducción TOUR, ECO, SPORT y CUSTOM (sus características se describen en el capítulo 5.3.4). Con excepción del modo de conducción TOUR, todos los modos se indican en el display. Significan:

- [50] = El símbolo se muestra en cuanto se haya activado el módulo de Bluetooth. (ver capítulo 5.3.7).
- [51] = El símbolo se muestra automáticamente en cuanto se conecta la iluminación del entorno (ver capítulo 5.2.4) con el botón [15].
- [52] = Indicación de los kilómetros recorridos desde el arranque o el último RESET.
- [53] = Hora actual (requiere un ajuste previo; ver capítulo 5.3.7).
- [54] = Indicación visual de la capacidad del grupos de baterías.
- [55] = Fecha actual (requiere un ajuste previo; ver capítulo 5.3.7).
- [56] = Recorrido que se puede realizar todavía en condiciones ideales y con la capacidad restante del grupos de baterías.
- [57] = Indicación de la capacidad del grupos de baterías en %.
- [58] = Indicación de barras „Sistema preparado para la marcha“.
- [59] = Modo de conducción preajustado.
- [60] = Velocidad máxima preajustada (indicación como número y diagrama de barras circular), ver capítulo 5.2.6.

La mayoría de las indicaciones en la pantalla de color se representan de color blanco sobre un fondo negro. Las indicaciones [54], [59] y [60] aparecen en un tono de color verde.

Cuando el grupo de baterías alcanza una capacidad restante del 20 %, las indicaciones [54], [59] y [60] aparecen de color naranja y a partir de una capacidad restante del 10 % de color rojo. En ambos casos, la indicación de barras [58] ocupa todo el ancho de la pantalla; además, se deja de indicar la autonomía en el símbolo [56]. Este tipo de símbolos sirve para recordarle la necesidad de recargar cuanto antes el grupo de baterías.

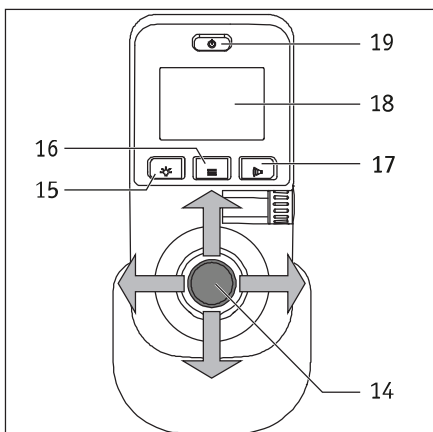

5.3.3 Acceso a los menús

- Para acceder a los distintos menús necesita pulsar el botón Función de menú [16] mientras se esté mostrando la pantalla de conducción. Después de hacerlo aparecen en el display [18] sucesivamente los menús Modo de conducción, Indicación, Ajuste, Cuentakilómetros, Reset.
- Mueva el joystick [14] hacia la izquierda o la derecha para abrir el menú deseado.
- Pulse el botón Función de menú [16] en cuanto se muestre el menú deseado en el centro del display [18]. De esta manera se accede al submenú para el ajuste de los distintos parámetros (ver el siguiente capítulo).



5.3.4 Menú Modo de conducción

- Seleccione el menú *Modo de conducción* y pulse el botón Función de menú [16] para acceder al submenú correspondiente.
- En el submenú se muestra la pantalla *Modo de conducción*, en la cual están listados los parámetros TOUR, ECO, SPORT y (si está activado) CUSTOM.
- Mueva el joystick [14] hacia delante o hacia atrás; de esta manera, los parámetros pasan por debajo de una barra negra.
- El parámetro situado debajo de la barra se activa moviendo el joystick [14] hacia la izquierda o la derecha o pulsando el botón [16]. Cuando está activado el parámetro, se muestra precedido de un cuadrado con un signo de corrección.
- Una vez que se haya activado el parámetro deseado, se tiene que guardar **enseguida**. Para este fin, pulse el botón [15] del aparato de mando.
- Seleccione otros menús o vuelva a pulsar el botón [17] para volver a la pantalla de conducción.

Características de los modos de conducción

TOUR: ajustes estándar (no se muestra en la pantalla de conducción en la posición [59]).

ECO: valores de aceleración y deceleración reducidos.

SPORT: ajuste dinámico de la aceleración y del comportamiento de giro.

CUSTOM: solo está activo si los parámetros de la características de conducción han sido adaptados en el menú de mantenimiento por su distribuidor técnico. Si CUSTOM está activo, los demás modos de conducción están desactivados.

Si desea modificar las características, consulte a su distribuidor técnico.



5.3.5 Menú Indicación

- Seleccione el menú Indicación y pulse el botón Función de menú [16] para acceder al submenú correspondiente.
- En el submenú se muestran los parámetros *Kilómetros diarios*, *Autonomía*, *Hora*, *Fecha* y *Pantalla inicial*.
- Mueva el joystick [14] hacia delante o hacia atrás; de esta manera, los parámetros pasan por debajo de una barra negra.
- El parámetro situado debajo de la barra se activa moviendo el joystick [14] hacia la izquierda o la derecha o pulsando el botón [16]. Cuando está activado el parámetro, se muestra precedido de un cuadrado con un signo de corrección.
- Todos los parámetros se pueden activar o desactivar.
- Si se han activado uno o varios parámetros, éstos se tienen que guardar. Para este fin, pulse el botón [15] del aparato de mando.
- Seleccione otros menús o vuelva a pulsar el botón [17] para volver a la pantalla de conducción.



5.3.6 Menú Reset cuentakilómetros diario

- Seleccione el menú *Reset cuentakilómetros diario* y pulse el botón Función de menú [16] para acceder al submenú correspondiente.
- En el submenú se muestra la pantalla *Reset cuentakilómetros diario*, en la cual se indican los kilómetros recorridos.
- Pulse el botón [15] del aparato de mando para poner a cero el cuentakilómetros diario, o el botón [17] para volver al menú *Modo de conducción* sin resetear el cuentakilómetros diario.
- Seleccione otros menús o vuelva a pulsar el botón [17] para volver a la pantalla de conducción.

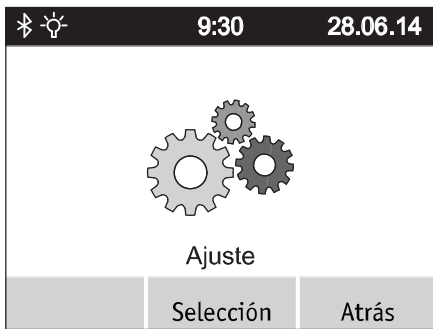

5.3.7 Menú Ajuste

Seleccione el menú *Ajuste* y pulse el botón Función de menú [16]. De esta manera accede a un submenú con los puntos *Brillo de la pantalla*, *Bluetooth*, *Selección del idioma*, *Fecha/hora*, *Señal acústica*, *Unidades* y *Programación*.

Cada uno de estos puntos tiene asignado un submenú en el cual se pueden realizar los ajustes que se describen a continuación.

Tal como ya se explica en los capítulos anteriores, los parámetros se pueden alcanzar y activar o desactivar con el joystick. Asimismo, la navegación y la memorización se realizan de la manera conocida con los botones [15] (Guardar), [16] (Salto a un submenú) y [17] (Retroceder un nivel sin guardar).

Submenú Brillo de la pantalla

Apretando el joystick [14] hacia la izquierda o la derecha se puede reducir o aumentar el brillo de la representación en pantalla.

Submenú Bluetooth

Apretando el joystick [14] hacia la izquierda o la derecha se puede activar o desactivar la recepción de señales vía Bluetooth. Esta función no se utiliza actualmente.

Submenú Selección del idioma

Apretando el joystick [14] hacia la izquierda o la derecha se puede ajustar el idioma que será utilizado para las indicaciones en el display.

Submenú Fecha/hora

Apretando el joystick [14] hacia la izquierda o la derecha se puede navegar por los distintos parámetros.

Apretando el joystick [14] hacia delante o hacia atrás, los parámetros aumentan o se reducen.

Solo se puede editar el parámetro que aparece en el display de color gris.

Submenú Señal acústica

Apretando el joystick [14] hacia la izquierda o la derecha se pueden activar o desactivar las señales acústicas del aparato de mando.

Submenú Unidades

Apretando el joystick [14] hacia la izquierda o la derecha se pueden visualizar datos individuales en el sistema de medidas métrico o angloamericano.

Submenú Programación

Este submenú solo está disponible para su distribuidor técnico y sirve para modificar o adaptar diferentes parámetros que afectan a las características de conducción del e-fix.

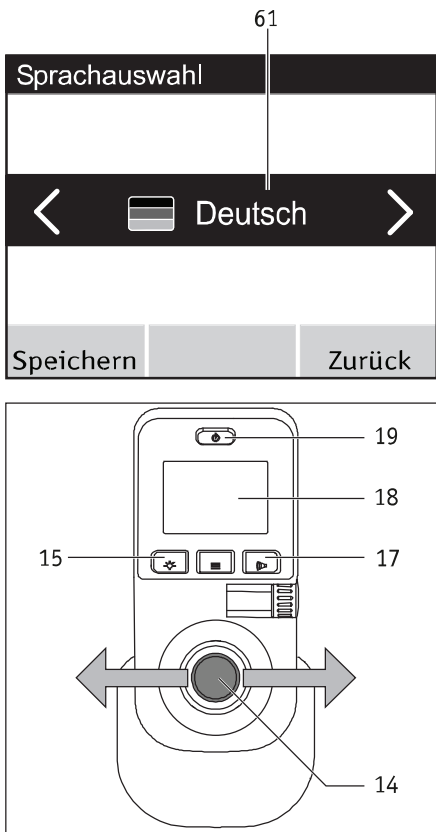

5.4 Ajuste del idioma del país en la primera puesta en servicio del e-fix

En la primera puesta en servicio del e-fix se necesita ajustar el idioma deseado. Generalmente, esta operación es realizada por su distribuidor técnico antes de la entrega del e-fix. Si éste no fuera el caso, proceda como sigue:

- Conecte el aparato pulsando el botón de conexión/desconexión [19]. En el display [18] aparece durante unos 3 segundos la pantalla inicial Alber e-fix y después el menú Selección del idioma que se muestra junto a estas líneas (con la indicación „Deutsch“).
- Moviendo el joystick [14] hacia la izquierda o la derecha, se muestran en el campo de selección [61] del display las variantes de idioma disponibles.
- Si aparece el idioma que desea, pulse en el aparato de mando el botón [15]. De esta manera, el idioma seleccionado queda memorizado de forma permanente. A continuación, se vuelve automáticamente al menú de conducción.
- Pulsando el botón [17] puede omitir la selección del idioma. Sin embargo, ésta se vuelve a mostrar en el siguiente inicio del sistema.
- Puede volver a cambiar en todo momento la selección del idioma; ver al respecto el capítulo 5.3.7.



Si no se ha memorizado ningún idioma en la primera puesta en servicio del e-fix, la selección del idioma se vuelve a mostrar en la siguiente conexión del aparato de mando.



En caso de que tuviera problemas con el ajuste del idioma, sírvase consultar a su distribuidor técnico.

5.5 Parámetros de conducción

En el software del aparato de mando se encuentran consignados diferentes parámetros de conducción que pueden ser adaptados por su distribuidor técnico a sus necesidades y deseos individuales.

Si las características de conducción son adaptadas a sus necesidades individuales, aparece en el menú Modo de conducción (ver capítulo 5.3.4), así como en la pantalla de conducción, la indicación CUSTOM. Entonces ya no se pueden seleccionar otros modos de conducción.

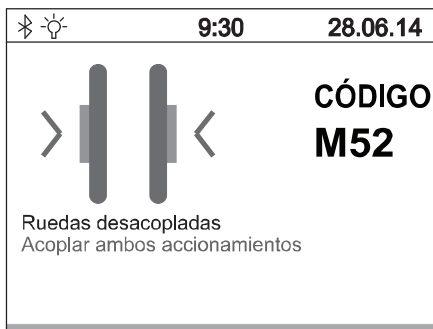

6. Mensajes de advertencia y de error

En caso de una anomalía en el funcionamiento se muestran en el display del aparato de mando, en el lado izquierdo, una representación gráfica del error y en el lado derecho, un código de error (en el presente ejemplo, Código M52).

Tal como ocurre en otros ámbitos, es posible que con una desconexión y posterior conexión del aparato de mando ya sea posible corregir el error indicado.

En la siguiente tabla están listados aquellos códigos de error cuya causa se suele poder eliminar con poco trabajo. Si la solución indicada no surte efecto y se sigue mostrando el código de error, consulte a su distribuidor técnico.

Si aparece en el display del aparato de mando un error que no figura en la siguiente tabla, consulte también a su distribuidor técnico.

Indicación	Fallo	Solución
B10	No es posible la retroalimentación de energía porque la corriente en el grupo de baterías es demasiado alta	<ul style="list-style-type: none"> Desconecte el sistema y vuelva a conectarlo. A ser posible, continúe el recorrido subiendo una pendiente.
B11	Retroalimentación de energía demasiado alta; la velocidad se reduce	<ul style="list-style-type: none"> Siga conduciendo con cuidado y evite bajar pendientes.
B12	Retroalimentación de energía alta	<ul style="list-style-type: none"> Reduzca la velocidad y evite bajar pendientes.
B13	Corriente de descarga demasiado alta	<ul style="list-style-type: none"> Desconecte el sistema y vuelva a conectarlo. Siga conduciendo con cuidado.
B14	Corriente de descarga demasiado alta; la velocidad se reduce	<ul style="list-style-type: none"> Siga conduciendo con cuidado y evite subir pendientes.
B15	Corriente de descarga alta	<ul style="list-style-type: none"> Reduzca la velocidad y evite subir pendientes.
B16 a B18	Tensión en el grupo de baterías demasiado bajo	<ul style="list-style-type: none"> Cargue el grupo de baterías.
B19 a B21	Tensión en el grupo de baterías con la retroalimentación demasiado alta	<ul style="list-style-type: none"> Desconecte el sistema y vuelva a conectarlo. Siga conduciendo con cuidado.
B22	Temperatura de la batería demasiado baja. La velocidad se reduce	<ul style="list-style-type: none"> Siga conduciendo con cuidado y evite bajar pendientes.
B23	Temperatura de la batería baja	<ul style="list-style-type: none"> Reduzca la velocidad y evite bajar pendientes.
B24	Temperatura de la batería demasiado baja	<ul style="list-style-type: none"> Desconecte el sistema y vuelva a conectarlo. Siga conduciendo con cuidado.
B25	Temperatura de la batería demasiado baja; la velocidad se reduce	<ul style="list-style-type: none"> Siga conduciendo con cuidado y evite subir o bajar pendientes.
B26	Temperatura de la batería baja	<ul style="list-style-type: none"> Reduzca la velocidad y evite subir o bajar pendientes.
B27	No es posible la retroalimentación de energía porque la temperatura de la batería es demasiado alta	<ul style="list-style-type: none"> Desconecte el sistema y vuelva a conectarlo. Siga conduciendo con cuidado.
B28	Temperatura de la batería demasiado alta. La velocidad se reduce.	<ul style="list-style-type: none"> Siga conduciendo con cuidado y evite subir o bajar pendientes.
B29	Temperatura de la batería alta	<ul style="list-style-type: none"> Reduzca la velocidad y evite subir o bajar pendientes.
B30	Temperatura de la batería demasiado alta	<ul style="list-style-type: none"> Desconecte el sistema y vuelva a conectarlo. Siga conduciendo con cuidado.
B31	Temperatura de la batería demasiado alta. La velocidad se reduce	<ul style="list-style-type: none"> Siga conduciendo con cuidado y evite subir o bajar pendientes.
B32	Temperatura de la batería alta	<ul style="list-style-type: none"> Reduzca la velocidad y evite subir o bajar pendientes.
B33 a B39	Comprobación del sistema electrónico del grupo de baterías fallida	<ul style="list-style-type: none"> Desconecte el sistema y vuelva a conectarlo. Posiblemente, el grupo de baterías está defectuoso.

Indicación	Fallo	Solución
C28	El joystick estaba desviado durante la conexión	<ul style="list-style-type: none"> • ¡No tocar el joystick durante la conexión!
I04	Error de comunicación del mando para el acompañante	<ul style="list-style-type: none"> • Desconecte el sistema y vuelva a conectarlo.
I05	El botón del mando para el acompañante estaba pulsado durante la conexión	<ul style="list-style-type: none"> • Desconecte el sistema y vuelva a conectarlo.
I08, I09	Se ha activado el seguro de arranque del mando para el acompañante	<ul style="list-style-type: none"> • Soltar el mando para el acompañante. • Desconecte el sistema y vuelva a conectarlo.
M10, M11	Comprobación del sistema electrónico del accionamiento fallida	<ul style="list-style-type: none"> • Desconecte el sistema y vuelva a conectarlo. • Cambie las dos ruedas del lado izquierdo al derecho y del lado derecho al izquierdo.
M12, M13	Error del margen de tensión accionamiento	<ul style="list-style-type: none"> • Desconecte el sistema y vuelva a conectarlo. • Cambie las dos ruedas del lado izquierdo al derecho y del lado derecho al izquierdo. • Si el error cambia de M13 a M12: Vuelva a intercambiar las ruedas.
M14 M15	Error del margen de temperatura accionamiento	<ul style="list-style-type: none"> • Reduzca la velocidad. • Deje que se enfríe el accionamiento. • Cambie las dos ruedas del lado izquierdo al derecho y del lado derecho al izquierdo.
M16 a M19	Error de sobrecarga accionamiento	<ul style="list-style-type: none"> • La carga es demasiado alta para el accionamiento. Evite una sobrecarga.
M20 a M51	Comprobación del sistema electrónico del accionamiento fallida	<ul style="list-style-type: none"> • Desconecte el sistema y vuelva a conectarlo. • Cambie las dos ruedas del lado izquierdo al derecho y del lado derecho al izquierdo.
M52	Accionamiento derecho desacoplado	<ul style="list-style-type: none"> • Acople la rueda derecha.
M53	Accionamiento izquierdo desacoplado	<ul style="list-style-type: none"> • Acople la rueda izquierda.
M54	Accionamiento derecho e izquierdo desacoplado	<ul style="list-style-type: none"> • Acople ambas ruedas.
M55, M56	Temperatura en el accionamiento alta	<ul style="list-style-type: none"> • Reduzca la velocidad. • Deje que se enfríe el accionamiento.
010-016	Fel Opti-Box	<ul style="list-style-type: none"> • Póngase en contacto con su comercio especializado
S10, S11	No es posible la comunicación con la rueda	<ul style="list-style-type: none"> • Desconecte el sistema y vuelva a conectarlo. • Cambie las dos ruedas del lado izquierdo al derecho y del lado derecho al izquierdo. • Si el error cambia de S10 a S11: Vuelva a intercambiar las ruedas.
S12	No es posible la comunicación con el grupo de baterías	<ul style="list-style-type: none"> • Desconecte el sistema, quite la clavija del aparato de mando del grupo de baterías y retire el grupo de baterías de la interfaz. • A continuación, vuelva a insertar el grupo de baterías en la interfaz y conecte el aparato de mando.
S13	No es posible la comunicación en el sistema	<ul style="list-style-type: none"> • Compruebe todas las conexiones de enchufe.
S15	La comunicación ha sido interrumpida durante la marcha	<ul style="list-style-type: none"> • Compruebe todas las conexiones de enchufe • Desconecte el sistema y vuelva a conectarlo.
S16	Defecto comunicación Opti-Box	<ul style="list-style-type: none"> • Póngase en contacto con su comercio especializado
S17	Defecto comunicación externo	<ul style="list-style-type: none"> • Póngase en contacto con su comercio especializado



Si se muestra en el display un código de error que no figura en la tabla, vuelva a desconectar y conectar el e-fix. Si el error no queda eliminado así, póngase en contacto con su distribuidor técnico. Según el tipo de error puede ser necesario enviar el componente afectado para su reparación a Alber.

7. Almacenamiento, cuidados, controles técnicos de seguridad (mantenimiento preventivo) y eliminación de residuos

7.1 Almacenamiento

En caso de almacenar su silla de ruedas y, con ella, el e-fix durante un período de tiempo prolongado (p. ej., durante varios meses), se deben observar los siguientes puntos:

- Almacene la silla de ruedas conforme a las especificaciones del fabricante de la misma.
- Proteja los componentes de e-fix con láminas para protegerlos contra la humedad.
- Almacene la silla de ruedas y todos los componentes de e-fix en un local seco. Preste atención a que no pueda penetrar humedad en la silla de ruedas o los componentes e-fix y no se pueda formar condensación encima de ellos.
- Preste atención a que la silla de ruedas y e-fix no sean expuestos de manera duradera a la radiación solar (p. ej., a través de ventanas).
- Preste atención a que no puedan acceder personas no autorizadas, en particular niños, al local en cuestión.
- Tenga en cuenta las indicaciones para el almacenamiento del grupo de baterías que figuran en el capítulo 4.10
- Antes de una nueva puesta en marcha se debe limpiar a la silla de ruedas y los componentes de e-fix. En particular, no se deben encontrar partículas metálicas en la clavija [33] del cargador y en la clavija [23] del aparato de mando, así como en las hembrillas [29] del grupo de baterías.
- Compruebe si se requiere un control técnico de seguridad en la nueva puesta en marcha (ver Capítulo 7.4) y encargue su ejecución si es necesario.

7.2 Cuidados



La penetración de agua puede destruir el accionamiento.

Por este motivo, no limpie los componentes del e-fix nunca con agua corriente o un limpiador de alta presión.

Preste siempre atención a que no penetren líquidos ni humedad al interior del cubo de la rueda. En consecuencia, es necesario proceder con una precaución especial al limpiar el e-fix. Observe especialmente las siguientes indicaciones:

- Para todos los procesos de limpieza en la superficie de la rueda solo se deben utilizar paños ligeramente humedecidos con agua.
- Para la limpieza de los componentes no se deben utilizar productos abrasivos o agresivos.
- La limpieza de los componentes no se debe realizar, bajo ningún concepto, con agua corriente, p. ej. una manguera de agua, o un limpiador de alta presión. Podría penetrar agua y causar daños irreparables en el sistema electrónico.

Alber GmbH no acepta ningún tipo de responsabilidad en caso de daños o daños consecuenciales causados por la penetración de agua. Asimismo, estos casos no quedan cubiertos por la garantía.

7.3 Reutilización

Si su seguro médico le ha facilitado un e-fix y usted ya no lo necesita, debería comunicárselo a su seguro médico, a un representante de Alber o a su distribuidor técnico sanitario. Entonces, su e-fix puede ser reutilizado de forma sencilla y económica.

Antes de cada reutilización debería realizarse un control técnico de seguridad del e-fix. Los soportes, con los que se fija el e-fix a la silla de ruedas, pueden ser retirados sencilla y rápidamente por su distribuidor técnico autorizado o por el representante de Alber cuando no se necesite más la silla de ruedas, o bien, cuando se vayan a montar en otra silla de ruedas.

Además de las indicaciones de limpieza que figuran en el capítulo 7.1, antes de reutilizar el e-fix se deben desinfectar los accionamientos manuales y todas las piezas sintéticas accesibles por el exterior de los componentes e-fix. Utilice para ello un agente desinfectante externo según las indicaciones del fabricante correspondiente.

7.4 Mantenimiento (controles técnicos de seguridad)

En el Reglamento alemán para Explotadores de Productos Sanitarios (MPBetreibV) se regula legalmente la ejecución de controles de seguridad técnica. Los controles técnicos de seguridad (denominados en lo sucesivo como CTS) sirven para verificar el funcionamiento y la seguridad del producto, detectar eventuales defectos e iniciar, en su caso, medidas correctoras o reparaciones para restablecer la funcionalidad.

En el art. 6 MPBetreibV se obliga al fabricante a indicar un intervalo de tiempo en el marco del cual se deberán realizar los CTS, concretamente un máximo de 2 años para los productos citados en el Anexo 1 de MPBetreibV. También para los productos del ámbito de las ayudas para la movilidad, se ha determinado en base a la observación del mercado la conveniencia de un intervalo de 2 años en caso de condiciones de servicio normales.

Este valor orientativo de 2 años puede variar en función del grado de utilización del producto y del comportamiento del usuario. La comprobación del grado de utilización y del comportamiento del usuario es asunto del explotador.

En todo caso recomendamos aclarar previamente la asunción del coste del CTS con los proveedores de atención médica o mutuas, también con vistas a eventuales contratos existentes.

7.5 Eliminación



Este aparato, su grupo de baterías y los accesorios son artículos hechos para durar.

No obstante, pueden contener materiales que podrían resultar perjudiciales para el medio ambiente si se desechan en lugares (como por ej., en vertederos) no previstos según las leyes actuales vigentes en el país correspondiente.

El símbolo de „un cubo de residuos tachado“ (según el reglamento WEEE 2002/96/CE) figura en este producto para recordarle al usuario su obligación de reciclarlo.

Por ello, le rogamos que actúe de forma ecológica y que entregue este producto al fin de su vida útil a la empresa o punto de reciclaje regional correspondiente.

Infórmese sobre la normativa nacional relativa a la eliminación de residuos que rija en su país, porque el reglamento

WEEE para este producto no se aplica en todos los países europeos.

Como alternativa, el e-fix se puede devolver a Alber o a los distribuidores técnicos de Alber para que los eliminen de forma correcta y respetuosa con el medio ambiente.

8. Garantía legal, garantía comercial y responsabilidad

8.1 Garantía por deficiencias

Alber garantiza que el e-fix no presenta ninguna deficiencia en el momento de la entrega. Estos derechos de garantía pierden su validez 24 meses después de la entrega del e-fix.

8.2 Garantía de durabilidad

Alber ofrece una garantía de durabilidad de 24 meses para el e-fix.

Esta garantía no cubre los siguientes puntos:

- Los aparatos cuyos números de serie hayan sido cambiados, alterados o borrados.
- Piezas de desgaste, por ejemplo neumáticos, elementos de mando y radios.
- Defectos por desgaste natural, manipulación incorrecta, especialmente defectos de incumplimiento de estas indicaciones de uso, accidentes, daños por negligencia, desperfectos por fuego o agua, fuerza mayor y otras causas que estén fuera del área de influencia de Alber.
- Los trabajos de mantenimiento condicionados por el uso diario (p. ej. el cambio de neumáticos).
- La revisión del aparato sin diagnóstico de fallos.

8.3 Responsabilidad

Alber GmbH como fabricante del e-fix no es responsable de su seguridad si:

- el e-fix se trata de un modo impropio o inadecuado
- no se encarga el mantenimiento del e-fix cada 2 años a un distribuidor técnico autorizado o a Alber GmbH
- se utiliza el e-fix contraviniendo las indicaciones de uso prescritas aquí
- se utiliza el e-fix con una carga de batería insuficiente
- reparaciones u otros trabajos son ejecutados por personas no autorizadas
- se montan piezas ajenas en el e-fix o se acoplan al mismo
- se desmontan piezas del e-fix

9. Datos técnicos

	e-fix E35	e-fix E36
Rueda		
Autonomía (*)	hasta 16 km según ISO 7176 - 4	hasta 20 km según ISO 7176 - 4
Capacidad de subida nominal	hasta 15% (9°)	
Capacidad de subida máxima	hasta 20% (11°)	
Velocidad	0,5 - 6 km/h	0,5 - 6 km/h
	¡Se deberán observar los valores límite del fabricante de la silla de ruedas y los Códigos de circulación específicos del país!	
Potencia nominal del motor	2 x 110 W	2 x 150 W
Tensión de servicio	36 V	36 V
Temperatura de servicio	-25°C a +50°C	-25°C a +50°C
Peso de la persona	máx. 120 kg	máx. 160 kg
Peso total admisible	máx. 170 kg	máx. 210 kg
Grupo de baterías		
Tipo de batería	Celdas de iones de litio, a prueba de derrames y exentas de mantenimiento	
Tensión nominal de servicio	36 V	36 V
Temperatura de carga	0°C a 40°C	0°C a 40°C
Clase de protección	IPx4	IPx4
Capacidad nominal C5 de la batería	6,0 Ah (estándar) / 7,5 Ah (opcional)	7,5 Ah (estándar) / 6,0 Ah (opcional)
Peso de las piezas individuales		
Rueda	7,8 kg	8,0 kg
Grupo de baterías	2,0 kg	2,0 kg
Aparato de mando	0,6 kg	0,6 kg
Soporte de batería	0,7 kg	0,7 kg
Peso total	18,9 kg	19,3 kg

Neumáticos de las ruedas e-fix E35

Denominación	Versión y tipo	Tamaño (pulgadas)	Presión de aire en bares y kPa
Schwalbe Downtown	HS 342, Active Line, negro/gris, alambre	22 x 1 3/8 o 24 x 1 3/8	a prueba de pinchazos

Neumáticos de las ruedas e-fix E36

Denominación	Versión y tipo	Tamaño (pulgadas)	Presión de aire en bares y kPa
Schwalbe Marathon Plus	HS 440, Evolution Line, negro/gris, alambre	24 x 1 3/8	mín. 6,0 / máx. 10,0 bar mín. 600 / máx. 1000 kPa

(*) La autonomía varía dependiendo de los terrenos sobre los que se circula y de las condiciones de desplazamiento dominantes. En condiciones de desplazamiento óptimas (terreno llano, grupo de baterías recién cargado, temperatura ambiente de 20°C, movimiento constante, etc.) puede alcanzarse la autonomía indicada. En temperaturas inferiores, el rango del e-fix podría ser inferior al de la información de la tabla anterior.

En lo que respecta a la vida útil estimada de este producto, partimos de un promedio de cinco años, en la medida en que el producto sea utilizado dentro del uso conforme a lo previsto y se cumplan todas las especificaciones a nivel del mantenimiento y de las revisiones. Esta vida útil se puede superar en caso de manejo, mantenimiento, conservación y uso cuidadosos del producto y en la medida en que no surjan límites técnicos en función del desarrollo de la ciencia y tecnología. Sin embargo, la vida útil también se puede reducir considerab-

lemente en caso de uso extremo y utilización inadecuada. La especificación de la vida útil exigida por las normas no representa ninguna garantía adicional.

Cargador

Los datos técnicos y demás indicaciones para el proceso de carga figuran en las instrucciones de uso adjuntas al cargador.

Varios

Todos los componentes del e-fix están protegidos contra la corrosión

Diagrama de bloques

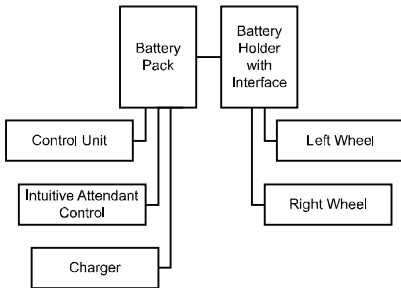

CE El e-fix corresponde a la Directiva CE sobre Productos sanitarios 93/42/CEE y cumple los capítulos aplicables de la norma DIN EN 12184 / ISO 7176-8. El cargador corresponde a las Directivas europeas.

Nos reservamos el derecho a realizar modificaciones en la técnica y el diseño debidos al desarrollo continuo del producto.

10. Etiquetas

En los componentes del e-fix se encuentran etiquetas que contienen diferentes datos sobre el producto. En caso de un defecto del aparato, determinados componentes individuales pueden ser sustituidos en el marco del pool de intercambio Alber a través de su distribuidor especializado. Para este fin, su distribuidor especializado requiere determinados datos que figuran en las etiquetas.

Etiqueta del sistema en la interfaz

La etiqueta del sistema informa sobre los principales datos técnicos del e-fix y permite, si fuera necesario, la trazabilidad del sistema. Sírvase indicar el número de sistema en caso de sustitución del aparato en el marco del pool de intercambio Alber. La etiqueta del sistema se encuentra en la parte delantera de la interfaz.

Systemnr. / System No.	E35160030	
Produkt/Modell [Product/Model]	e-fix E35	
Betriebsspannung [Rated Voltage]	36 V	 2016-01-05
Motor Nennleistung [Rated Power]	2 x 110 W	
Max. Geschwindigkeit [Max. Speed]	6 km/h	
Max. Pers. Gewicht [Max. Occ. Weight]	120 kg	
Nenn-Steigfahigk. [Safe Slope]	15 % [9°]	
Max. Steigfahigk. [Max. Slope]	20 % [11°]	
Alber GmbH Vor dem Weissen Stein 21 D-72461 Albstadt Made in Germany		(01)04046727167448 (11)160105 (21)E35160030

Etiqueta del sistema e-fix E35

Systemnr. / System No.	E36160038	
Produkt/Modell [Product/Model]	e-fix E36	
Betriebsspannung [Rated Voltage]	36 V	 2016-02-01
Motor Nennleistung [Rated Power]	2 x 150 W	
Max. Geschwindigkeit [Max. Speed]	6 km/h	
Max. Pers. Gewicht [Max. Occ. Weight]	160 kg	
Nenn-Steigfahigk. [Safe Slope]	15 % [9°]	
Max. Steigfahigk. [Max. Slope]	20 % [11°]	
Alber GmbH Vor dem Weissen Stein 21 D-72461 Albstadt Made in Germany		(01)04046727167349 (11)160201 (21)E36160038

Etiqueta del sistema e-fix E36

Sicherheitstechnische Kontrolle			
durch:			
Alber GmbH 72461 Albstadt			
01	nächste	07	
02	Kontrolle	08	
03		09	
04		10	
05		11	
06		12	
2015	2016	2017	2018

Etiqueta „Control técnico de seguridad“

La etiqueta sirve para recordarle el plazo para el siguiente control técnico de seguridad. Se encuentra en la parte interior del soporte de batería [7].



Etiqueta de componentes

La etiqueta se encuentra en las ruedas e-fix, el aparato de mando, la parte posterior del soporte de batería, el grupo de baterías y el cargador.

Sírvase indicar el número de componente (número situado en el centro de la etiqueta, marcado con una flecha en el gráfico mostrado junto a estas líneas) en caso de sustitución del aparato en el marco del pool de intercambio Alber.



Bitte vergessen Sie nicht, die Akku-Packs nach jedem Gebrauch nachzuladen, um deren volle Leistungsfähigkeit zu erhalten.

Please make sure that the battery packs are recharged after each partial discharge i.e. after each use, to maintain their full capacity.

Typ: Lithium-Ionen Akku-Pack 10INMCR19/66-3
Type: Lithium-Ion battery-pack 10INMCR19/66-3

Auslaufsicher / Nonspillable battery

Nennspannung: 36 V

Rated voltage: 36 V

Nennkapazität: 6,0 Ah

Rated capacity: 6,0 Ah

Nennenergie: 216 Wh

Rated energy: 216 Wh

Betriebstemperatur: -25°C ... +50 °C

Operating temperature: -13°F ... 122°F

Ladetemperatur: 0°C ... +40 °C

Charging temperature: 32°F ... 104°F

Kurzschluss vermeiden / Avoid short circuit

Nur Original-Ladegerät gemäß Gebrauchsanweisung verwenden. / Use only the original battery charger provided with the unit, according to the operating instructions.



Beachten Sie die Hinweise zum Laden und zum Transport in der Gebrauchsanweisung. For charging and transportation, read operating instructions.



Alber GmbH
Vor dem Weißen Stein 21
72461 Albstadt, Germany
Phone: +49 7432 2006-0
Fax: +49 7432 2006-299

Rotulación del grupo de baterías

En la parte posterior del grupo de baterías están grabados o aplicados en forma de etiqueta los datos reflejados en el gráfico que aparece junto a estas líneas.

11. Comunicaciones sobre la seguridad de los productos

Todos los componentes de su e-fix han sido sometidos a numerosas pruebas de funcionamiento y extensas comprobaciones. En caso de que, a pesar de todo, surgieran perjuicios del funcionamiento del e-fix, la correspondiente información para la seguridad del cliente está disponible a corto plazo en las siguientes páginas de Internet:

- Página web del fabricante Alber (fabricante del e-fix)
- Página web del Instituto Federal Alemán de Medicamentos y Productos sanitarios (BfArM)

Si fuera necesario aplicar medidas correctoras, Alber informará a los distribuidores autorizados de productos sanitarios que, por su parte, se pondrán en contacto con usted.

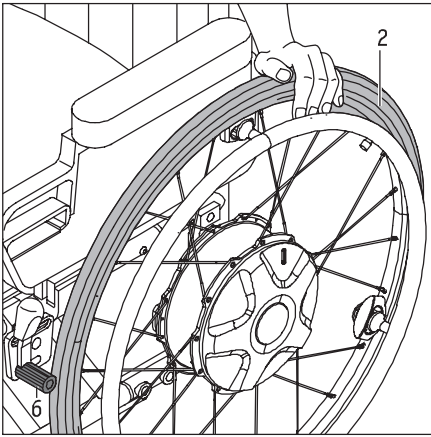

12. Información para sentarse

- Desconecte el sistema (véase capítulo 5.2.2).
- Antes de sentarse o levantarse de la silla de ruedas, ponga el freno de estacionamiento [6] para que la silla no se desplace de forma no intencionada.
- Al sentarse: tenga en cuenta las indicaciones correspondientes del manual de instrucciones de la silla de ruedas o apóyese en la cubierta del neumático [2].

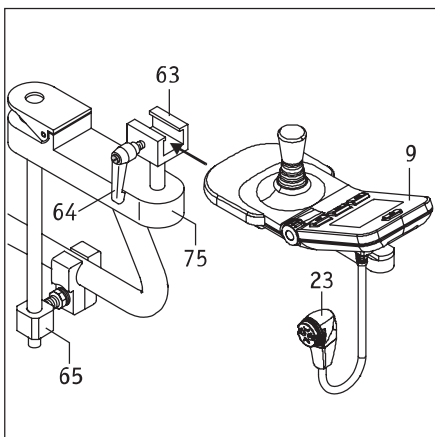
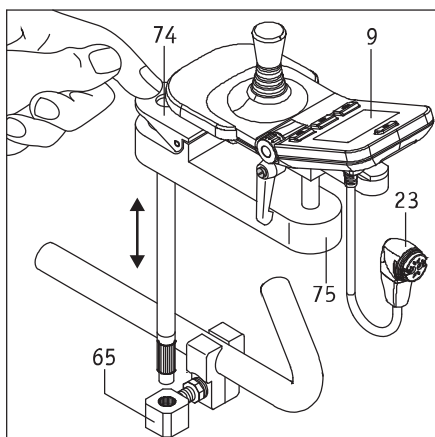

Anexo A - Brazo giratorio para el aparato de mando

Para facilitar la aproximación a los bordes de mesa, se recomienda montar el brazo giratorio disponible como opción. Éste permite apartar el aparato de mando de su posición original.

- Pulse la tapa [74] y aparte el aparato de mando [9] completamente hacia un lado.
- Para devolverlo a su lugar, vuelva a girar el aparato de mando [9] a su posición inicial; durante esta operación se levanta la tapa [74] y bloquea automáticamente el mecanismo de giro.
- Soltando la palanca de sujeción [64], el aparato de mando aún se puede desplazar un poco en sentido longitudinal dentro del elemento deslizante [29] si es necesario.
- Después de ajustar la posición óptima para usted necesita fijar el aparato de mando, apretando la palanca de sujeción [64] en el elemento deslizante [63].
- Para quitar completamente el brazo giratorio [75] con el aparato de mando [9], puede retirarlo del soporte [65]. Sin embargo, retire primero la clavija [23] del aparato de mando de la batería (ver capítulo 4.2).

Desmontaje del aparato de mando del brazo giratorio

- Gire el aparato de mando [9] hacia un lado.
- Retire la clavija [23] del aparato de mando de la batería (ver capítulo 4.2).
- Suelte la palanca de sujeción [64] y expulse el aparato de mando [9] del elemento deslizante [63].

Montaje del aparato de mando en el brazo giratorio

- Introduzca el aparato de mando [9] en el elemento deslizante [63] y fíjelo apretando la palanca de sujeción [64].
- Vuelva a conectar la clavija [23] del aparato de mando a la batería (ver capítulo 5.1).



Antes de introducir la clavija [23] en la hembra en el grupo de baterías [29], preste atención a que ambas partes estén limpias y no tengan partículas metálicas adheridas. En caso de presencia de tales partículas, éstas se deben retirar con un paño limpio y seco.



La clavija [23] del aparato de mando es magnética. Por este motivo, evite todo contacto de la clavija con implantes médicos, soportes de memoria electrónicos, tarjetas de crédito o similares.



El brazo giratorio se puede montar en prácticamente todos los modelos de silla de ruedas. Para más información, consulte a su distribuidor técnico.

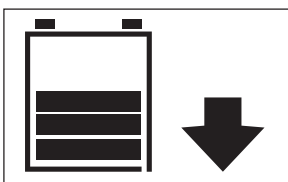
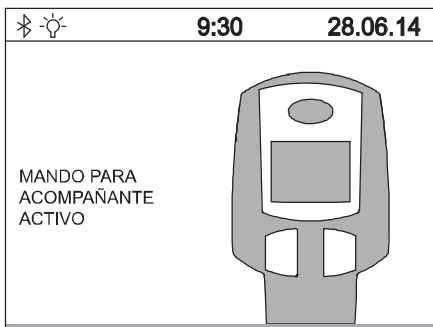
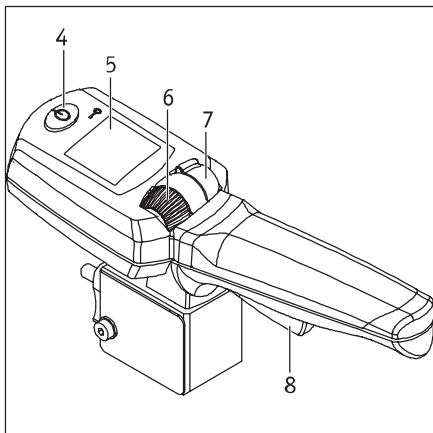
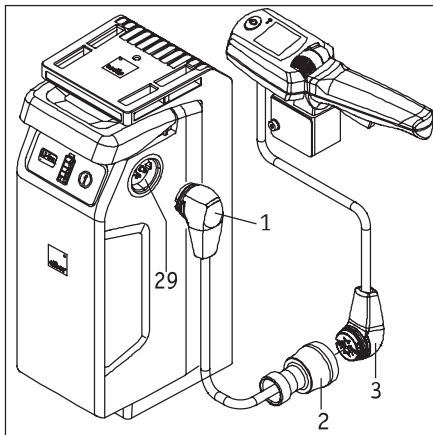

Anexo B - Mando intuitivo para el acompañante

El mando intuitivo para el acompañante (denominada en lo sucesivo como „mando para el acompañante“) asume todo el control del e-fix y debe ser utilizado únicamente por una persona que acompañe al usuario de la silla de ruedas. El mando para el acompañante no debe ser utilizado bajo ningún concepto por el mismo usuario de la silla de ruedas. El montaje de los distintos componentes es realizado por Alber o el comercio especializado.

1. Conexión del mando para el acompañante

- Desconecte el aparato de mando del usuario de la silla de ruedas (ver capítulo 5.2.2).
- Conecte la clavija [3] del mando intuitivo para el acompañante con la hembra del cable adaptador [2].
- Si aún no se ha realizado: Introduzca la clavija [1] del cable adaptador en una de las hembrillas [29] en el grupo de baterías.
- Entonces, el mando para el acompañante está conectado con el e-fix.

2. Puesta en servicio del mando para el acompañante

- Conecte el e-fix y espere hasta que aparezca la pantalla inicial.
Durante la conexión, no toque bajo ningún concepto el mando para el acompañante, el joystick del aparato de mando o sus elementos de mando individuales. Si ocurriera a pesar de todo, se emite un mensaje de error.
- Pulse el botón [4] en el mando para el acompañante. De esta manera se conecta el sistema y aparecen las siguientes indicaciones de funcionamiento:
 - En el display del aparato de mando del usuario de la silla de ruedas:
Texto „Mando para el acompañante activo“ con el símbolo del mando para el acompañante (ver gráfico).
 - En el display [5] del aparato de mando del acompañante:
Símbolo de batería (indicación de la capacidad de la batería); a la derecha, la dirección de marcha ajustada actualmente (símbolo de flecha) - ver los gráficos abajo a la izquierda.
- Entonces, el mando para el acompañante está activo y el aparato de mando inactivo. En consecuencia, la silla de ruedas ya solo puede ser controlada por un acompañante.

3. Conducción con el mando para el acompañante

- Defina la dirección de marcha deseada, apretando el interruptor [7] hacia delante (movimiento hacia delante) o hacia atrás (movimiento hacia atrás). La dirección de marcha seleccionada se indica en el display por medio de un símbolo de flecha.
- Seleccione con la rueda de ajuste [6] la velocidad final máxima deseada. Durante el ajuste, ésta se indica brevemente como porcentaje debajo del símbolo de batería.
- Accione la palanca de marcha [8]: empieza el viaje.



La velocidad final máxima alcanzable se puede consignar en el software del e-fix. Consulte al respecto a su distribuidor técnico.

4. Desconexión del mando para el acompañante

Pulse el botón [4] del mando para el acompañante para desconectar el mando. Si el aparato de mando aún está conectado, asume inmediatamente el control del e-fix. La desconexión completa del e-fix se tiene que realizar a través del aparato de mando (ver capítulo 5.2.2).



Si el e-fix se desconecta a través del aparato de mando mientras el mando para el acompañante todavía está activo, el mando para el acompañante se activa automáticamente en la siguiente conexión.

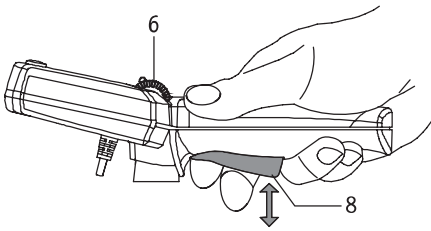

5. Información sobre la conducción

La palanca de marcha [8] puede compararse con el acelerador de un automóvil.

En su posición inicial, el e-fix está parado. La marcha empieza al accionar la palanca de marcha [8]; la velocidad aumenta cuanto más se tira de la palanca. La velocidad máxima alcanzable se preselecciona a través de la rueda de ajuste [5] y es de máx. 6 km/h en marcha adelante y máx. 4,2 km/h en marcha atrás.

Si estas velocidades le parecen excesivas, su distribuidor técnico sanitario puede reprogramar la velocidad máxima alcanzable en el software del e-fix.

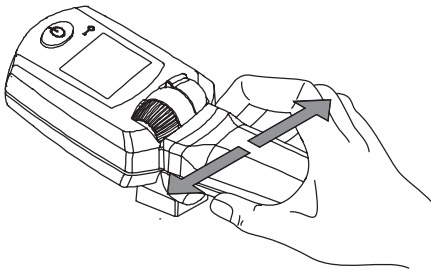

El sistema electrónico situado en el asidero registra los movimientos que parten de la mano del operador. Una ligera presión de la palanca hacia la izquierda o la derecha se convierte en una orden de marcha para las ruedas e-fix, lo cual permite recorrer curvas sin mayores esfuerzos.

No se permite bascular o levantar la silla de ruedas con la ayuda del mando para el acompañante o el asidero adicional (disponible como accesorio).

Se deberán observar las indicaciones del fabricante de la silla de ruedas sobre el basculamiento y el levantamiento de la silla de ruedas.

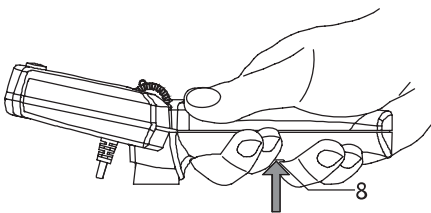

6. Información sobre la función antipánico

Si una situación de peligro exige la parada inmediata del e-fix, tire firmemente de la palanca de marcha [8], superando el tope regular perceptible. De esta manera se produce una desconexión forzosa inmediata del e-fix; además, se emite una señal de advertencia acústica.

Al soltar la palanca de marcha [8], el desplazamiento con el e-fix se puede reanudar enseñada.

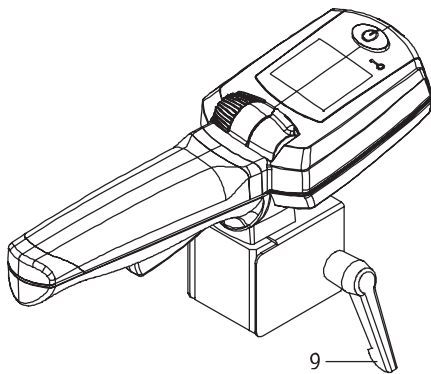

7. Retirada del mando para el acompañante de la silla de ruedas

- Desconecte el e-fix a través de su aparato de mando (ver capítulo 5.2.2).
- Desconecte la clavija [3] del mando para el acompañante de la hembra del cable adaptador [2].
- Suelte la palanca de fijación [9] (¡gírela varias veces!) y extraiga el mando para el acompañante del soporte en la silla de ruedas.



Advertencia

Una ligera presión lateral en el asidero del mando intuitivo para el acompañante basta para producir una desviación lateral de la silla de ruedas. Asimismo, un ligero contacto con la palanca de marcha es suficiente para activarla. Por este motivo, desconecte siempre el mando para el acompañante cuando no se necesite. De esta manera evitará movimientos accidentales de la silla de ruedas.

No cuelgue objetos como bolsos, bolsas o similares del mando para el acompañante, ya sea durante la marcha o en parada. Estos objetos pueden activar la palanca de marcha o los sensores y provocar así un desplazamiento accidental de la silla de ruedas.



Antes de introducir la clavija [3] en la hembra [2] en el grupo de baterías [29], preste atención a que ambas partes estén limpias y no tengan partículas metálicas adheridas. En caso de presencia de tales partículas, éstas se deben retirar con un paño limpio y seco.



La clavija [3] del mando para el acompañante es magnética. Por este motivo, evite todo contacto de la clavija con implantes médicos, soportes de memoria electrónicos, tarjetas de crédito o similares.

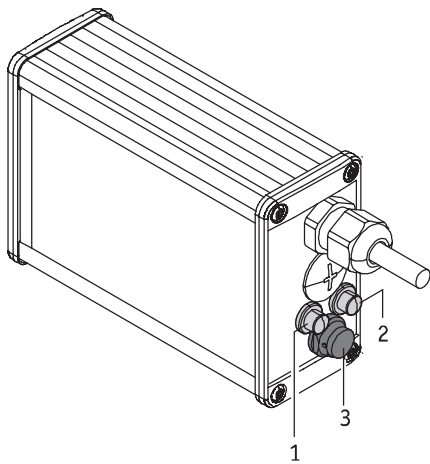

Anexo C - Opti-Box

[1] Conexión para el conmutador Speed-Stop-Limit

Un conmutador Speed-Stop-Limit ofrece la posibilidad de regular la velocidad en función de la posición del conmutador. En sillas de ruedas con función de levantamiento y de elevación se puede, por ejemplo, reducir la velocidad de estas dos posiciones o bloquear el desplazamiento. Al enchufar por primera vez el conmutador Speed-Stop-Limit, la velocidad se reduce al 50% de la velocidad máxima. Con el conmutador cerrado, el e-fix continúa el desplazamiento con la velocidad máxima. Su distribuidor especializado puede modificar la velocidad reducida.

[2] Conexión para un interruptor de conexión y desconexión externo

Posibilidad de conectar y desconectar el e-fix a través de un botón externo.

[3] Clavija para la conexión de mandos externos

Sirve para la comunicación del e-fix con mandos externos.

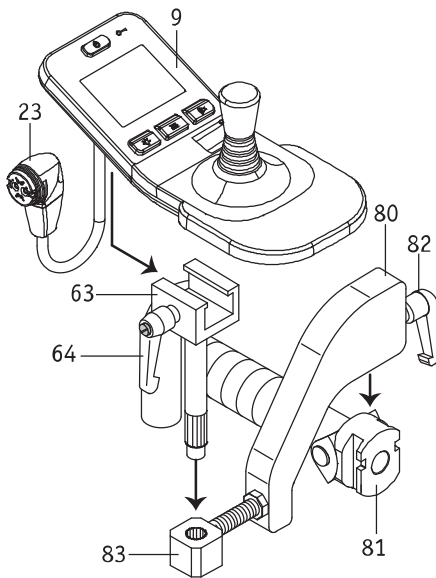

Anexo D - Aparato de mando para el acompañante

El e-fix puede ser manejado tanto por el usuario de la silla de ruedas como por un acompañante. Para este fin solo se necesita montar el aparato de mando en un soporte montado en el asidero de la silla de ruedas. Este soporte no está incluido en el volumen de suministro de serie, pero puede ser instalado a posteriori en todo momento por su distribuidor técnico.

Si el e-fix deberá ser controlado por un acompañante, proceda como sigue:

- Desconecte el e-fix.
- Quite el aparato de mando (ver capítulo 5.1).
- Introduzca el ángulo de alojamiento [80] en la fijación [81] montada en el asidero de la silla de ruedas.
- Fije el ángulo de alojamiento [80] con la palanca de sujeción [82] en la fijación [81].
- Introduzca el elemento deslizante [63] en el alojamiento [83].
- Introduzca el aparato de mando [9] en el elemento deslizante [63] y fíjelo apretando la palanca de sujeción [64].
- Conecte el aparato de mando [9] a la batería (ver capítulo 5.1).
- Si el aparato de mando será utilizado de nuevo directamente por el usuario de la silla de ruedas, desmóntelo en el orden inverso.



Antes de introducir la clavija [23] en la hembra en el grupo de baterías [29], preste atención a que ambas partes estén limpias y no tengan partículas metálicas adheridas. En caso de presencia de tales partículas, éstas se deben retirar con un paño limpio y seco.



La clavija [23] del aparato de mando es magnética. Por este motivo, evite todo contacto de la clavija con implantes médicos, soportes de memoria electrónicos, tarjetas de crédito o similares.

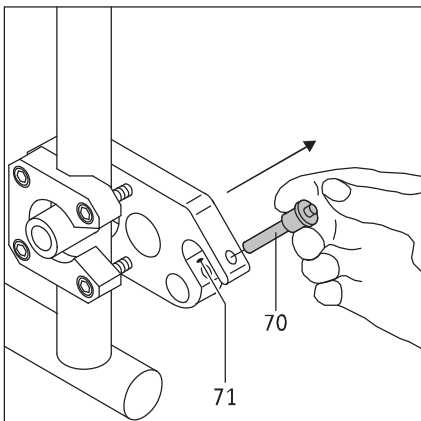

Anexo E - Soportes antivuelco

Dado que es posible que su silla de ruedas ya tenga seguros de este tipo, los soportes antivuelco de Alber solo se ofrecen como accesorios opcionales. Cuando se empleen los soportes antivuelco originales de la silla de ruedas se aplicarán las instrucciones y las indicaciones de seguridad del fabricante.

Si se van a utilizar los soportes antivuelco de Alber, se colocarán en la silla de ruedas de soportes adicionales en las que se introducen los soportes antivuelco. Se aplican las instrucciones e indicaciones de seguridad que figuran a continuación.

Montaje y desmontaje de los soportes antivuelco Alber

- Desconecte las ruedas e-fix antes de montar los soportes antivuelco.
- Extraiga el pasador de seguridad [70] de la horquilla receptora del soporte [71]. Para ello presione el pasador con el pulgar y extráigalo simultáneamente con el dedo índice o el anular.

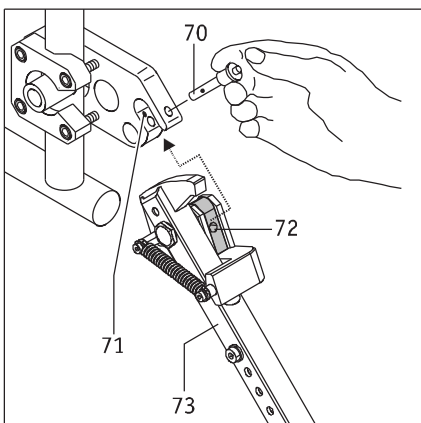

- Introduzca la pieza de apriete del soporte antivuelco [72] en la horquilla receptora del soporte [16].
- Enclave la horquilla receptora del soporte [71] con el pasador de seguridad [70]. Para ello, presione el pasador con el pulgar e introdúzcalo **completamente** en el soporte hasta llegar al tope.

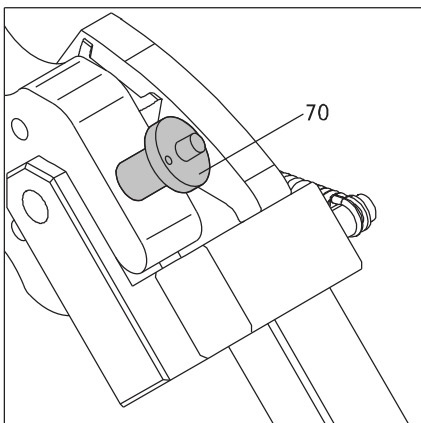

- Compruebe que el pasador de seguridad [70] esté bien sujeto en la horquilla receptora del soporte [71]. No debe poder sacarse sin presionar antes el desbloqueo.
- Coloque el segundo seguro antivuelco.

La extracción de los soportes antivuelco se realiza en orden inverso.

Empleo de los soportes antivuelco Alber

- Presione con el pie contra un soporte antivuelco tal como se muestra en la gráfica.

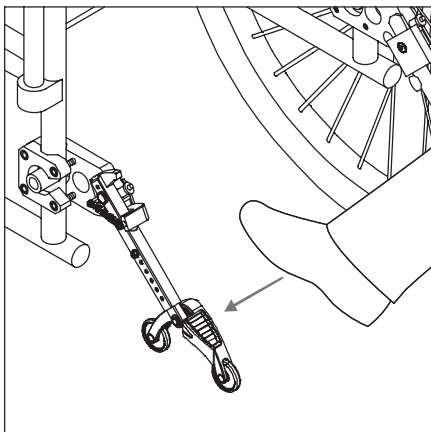

- Al mismo tiempo, tire de la silla, agarrándola por los asideros que tenga, levemente hacia arriba y hacia atrás, hasta que los soportes antivuelco encajen en una posición fija.

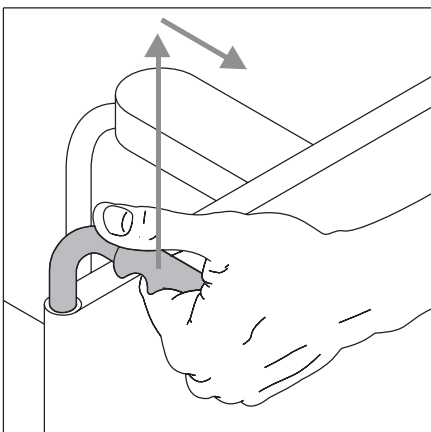

- Ahora puede colocar o retirar una rueda. Al montar o desmontar ruedas e-fix, éstas se deben desconectar previamente.
- Repita el procedimiento con el segundo soporte antivuelco en el otro lado de la silla de ruedas.

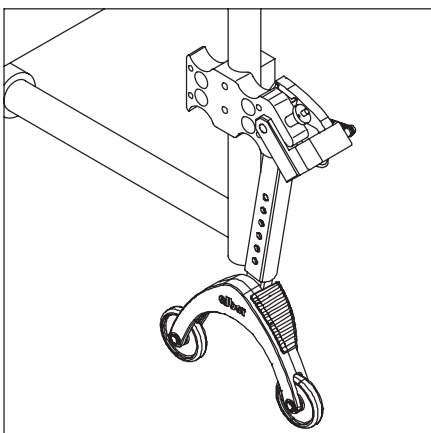

- Cuando haya instalado las ruedas puede devolver los seguros antivuelco a su posición inicial. Para ello, haga avanzar la silla de ruedas, desplazando al mismo tiempo la barra de sujeción [73] hacia atrás con el pie,

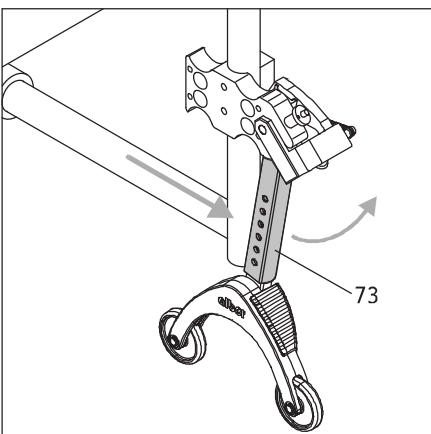

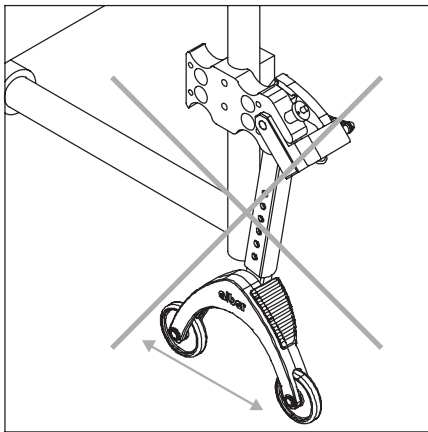

Indicaciones importantes de funcionamiento y seguridad



No está permitido levantar la silla de ruedas sobre tacos mientras el usuario se encuentre en la misma.



Los soportes antivuelco no son rodillos de transferencia. No mueva la silla de ruedas cuando esté izada sobre tacos.

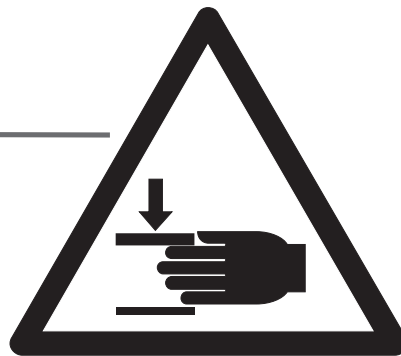
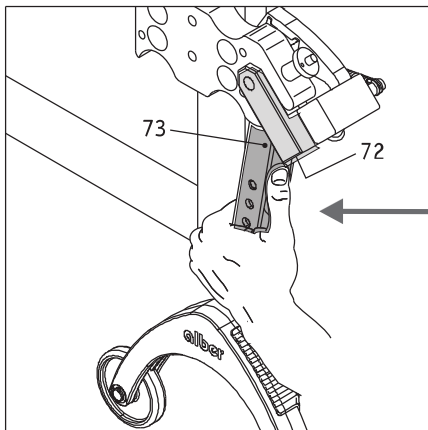

Tenga cuidado al cambiar la posición o abatir los soportes antivuelco, especialmente si los ajusta o acciona con la mano. La barra de sujeción [73] y la pieza de apriete [72] están sometidas a fuerza elástica por razones intrínsecas y suponen por ello peligro de aprisionamiento.

Ihre Alber-Vertretung / Your Alber representative / Votre représentation Alber /
Vostra rappresentanza Alber / Su representación Alber / Din Alber representant /
Din Alber-agenturene / Uw distributeur Alber / Deres Alber-representation

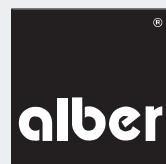

Alber GmbH

Vor dem Weißen Stein 21
72461 Albstadt-Tailfingen
Telefon +49 (0)7432 2006-0
Telefax +49 (0)7432 2006-299
info@alber.de
www.alber.de